

VEVOR

Affordable. Reliable. Home Improvement.

Strapping Tools

**MODEL: CL-PET300/CL-PET450/CL-PP100/CL-PP1000
CL-BXG30/CL-GD180/CL-BXG60/CL-BXG120
CL-PET600**

VEVOR

Affordable. Reliable. Home Improvement.

Strapping Tools



MODEL: CL-PET300



MODEL:CL-PET450

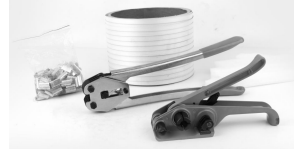

**MODEL:CL-PP100
CL-PP1000**



MODEL:CL-BXG30



MODEL:CL-BXG30



**MODEL:CL-BXG60
CL-BXG120**



MODEL:CL-PET600

This is the original instruction, please read all manual instructions carefully before operating. VEVOR reserves a clear interpretation of our user manual. The appearance of the product shall be subject to the product you received. Please forgive us that we won't inform you again if there are any technology or software updates on our product.

Thank you very much for choosing the Manual Strapping Tools
- Please read all of the instructions before using it. The information will help you achieve the best possible results.
The products carried in this catalog may be different in color than the actual item.

INSTRUCTIONS

WORK AREA

1. Operate in a safe work environment. Keep your work area clean, well-lit and free of distractions.

PERSONAL SAFETY

WARNING! Always wear personal protective equipment.

PERSONAL PRECAUTIONS

Control the tool, personal movement and the work environment to avoid personal injury or damage to tool.

1. Do not operate any tool when tired or under the influence of drugs, alcohol or medications.
2. Avoid wearing clothes or jewelry that can become entangled with the moving parts of a tool. Keep long hair covered or bound.

SPECIFIC SAFETY PRECAUTIONS

1. Use the correct tool for the job. This tool was designed for a specific function. Do not modify or alter this tool or use it for an unintended purpose.
2. Keep body parts away from pinch areas while using.
3. Children are not allowed to operate this product unless accompanied by an adult.
4. Become familiar with your tool and keep your fingers away from areas that can pinch or cut.
5. Never use strap as a means of pulling or lifting loads. Failure to follow these warnings can result in severe personal injury.

MODEL AND PARAMETERS

CL-PET600:

1. Strapping Tensioner ×1
2. Strapping Sealer Tool ×1
3. PET Plastic Strapping 2000Ft(610m) Length×5/8inch(15.9mm) Width×1
4. Metal Seals ×600
5. Plastic Corner Protector×200
6. glove ×1

CL-PET300:

1. Strapping Tensioner ×1
2. Strapping Sealer Tool ×1
3. PET Plastic Strapping 1000Ft(304m) Length×5/8inch(15.9mm) Width×1
4. Metal Seals ×300

CL-PET450:

1. Strapping Tensioner ×1
2. Strapping Sealer Tool ×1
3. PET Plastic Strapping 1500Ft(457m) Length×5/8inch(15.9mm) Width×1
4. Metal Seals ×450
5. Plastic Corner Protector×150
- 6.glove ×1

CL-PP100:

- 1.Strapping Tensioner ×1
- 2.Strapping Sealer Tool ×1
- 3.PP Strapping 330Ft(100m)Length×1/2inch(12.7mm)Width ×1PCS
4. Metal Seals ×100

CL-PP1000:

1. Strapping Tensioner ×1
2. Strapping Sealer Tool ×1
3. PP Strapping 3200Ft(975m)Length×1/2inch(12.7mm)Width ×1PCS
4. Metal Seals ×100
5. Plastic Corner Protector×50

CL-BXG30:

- 1.Strapping Tensioner ×1
- 2.Stainless steel tape 100Ft(30m) Length×3/4inch(19mm)Width ×1
- 3.Stainless steel clasp ×100

CL-GD180:

1. Strapping Tensioner ×1
2. Strapping Sealer Tool ×1
3. Steel strip shears ×1
4. Steel tape 600Ft(183m) Length×3/4inch(19mm)Width ×1
5. Stainless steel clasp ×300PCS

CL-BXG60:

1. Strapping Tensioner ×1
2. Steel strip shears ×1
3. Stainless steel tape 200Ft(60m) Length×3/4inch(19mm)Width ×1
4. Stainless steel clasp ×200

CL-BXG120:

1. Strapping Tensioner ×1
2. Steel strip shears ×1
3. Stainless steel tape 400Ft(120m) Length×3/4inch(19mm)Width ×1
4. Stainless steel clasp ×400

ASSEMBLY AND USE

**CL-PET600/CL-PET300/CL-PET450/CL-PP100/CL-PP1000
instructions :**

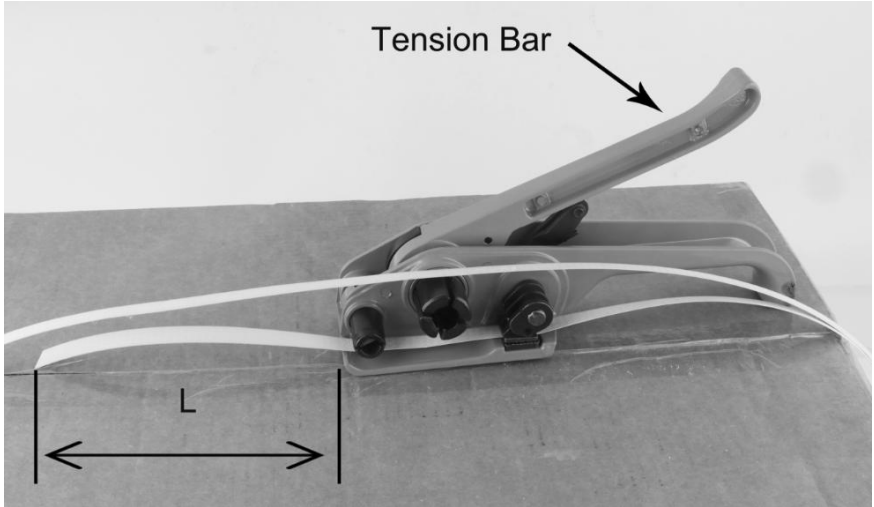

FIG.1

1.Strapping tensioner see FIG. 1, Press the tension bar and load strapping, $L \geq 3$ inch(8cm).

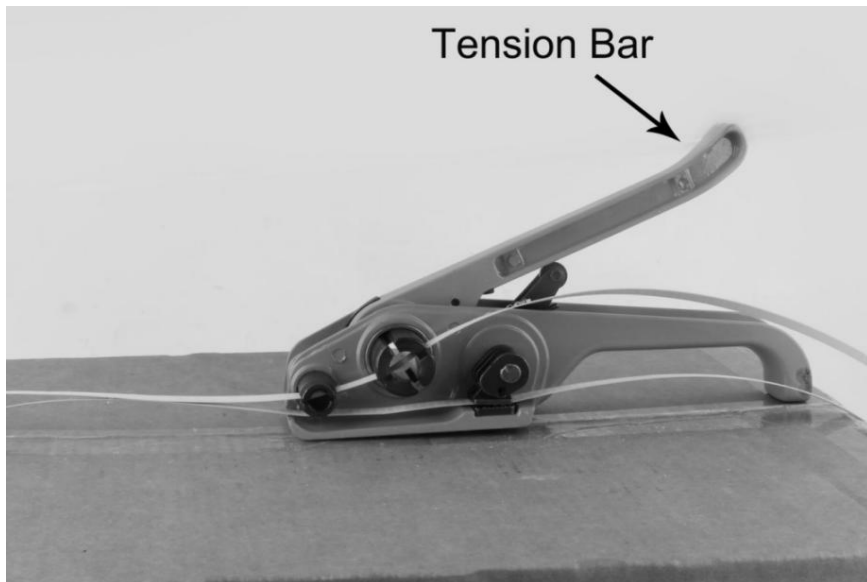

FIG.2-1

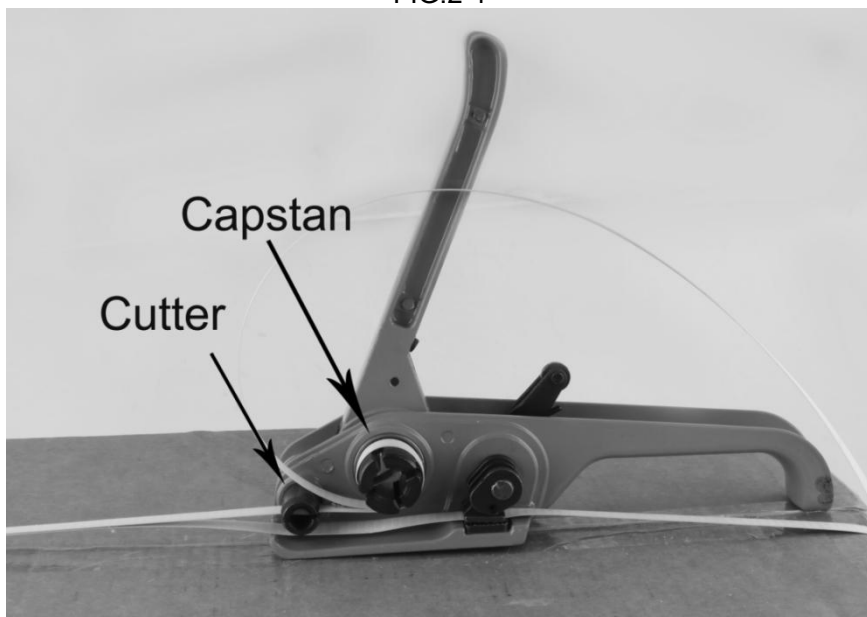

FIG.2-2

2. Put the packed the strapping slips into the cutter trough and the capstan trough, see FIG. 2-1 and 2-2

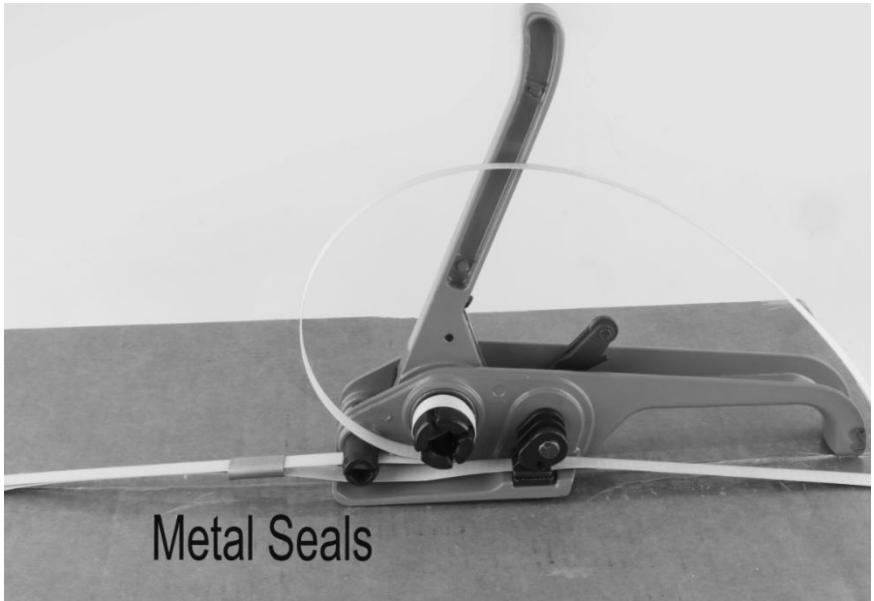

FIG.3

3. Operate this tension bar repeatedly from FIG. 2 to FIG.3, the strapping will be tightened.

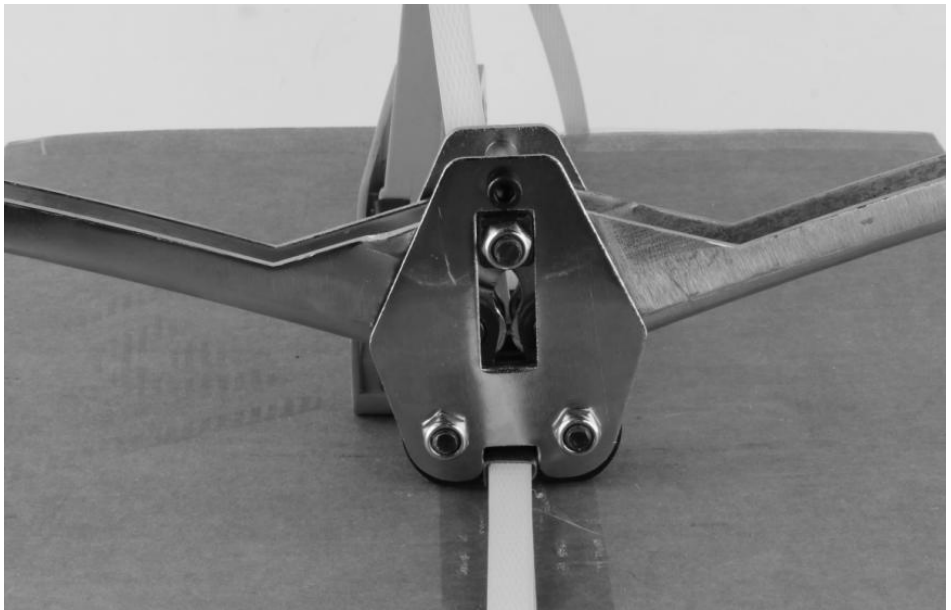

FIG. 4





4. Clamp the metal Seals with the strapping sealer tool, as shown in Fig 4.

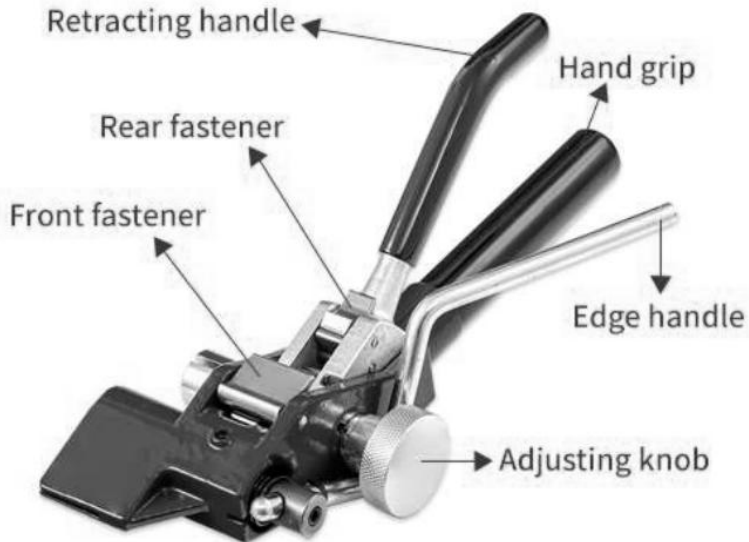

5. Press the tension bar, the strapping will be cut.

CL-BXG30/CL-BXG60/CL-BXG120 instructions



<p>1. Stainless steel tape for cutting (length equal to circumference + 5.9-7.8 inches / 15-20cm)</p>	
<p>2. Put the stainless steel clasp on the stainless steel tape 2 inches (5 cm) from the edge, ears up. Bend the end of the stainless steel tape down and place it under the buckle.</p>	
<p>3. Put the stainless steel clasp on the stainless steel tape 2 inches (5 cm) from the edge, ears up. Bend the end of the stainless steel tape down and place it under the buckle.</p>	
<p>4. Place the tape in the guide slot of the tensioner, swing the retracting handle up and down to tighten the tape to the desired tension level. Push the tool pliers forward to bend the tape to one side of the buckle, and then cut the stainless steel tape with the operation cutting handle.</p>	
<p>5. Use a hammer to screw the end of the tape between the two ears of the buckle, and then screw the ears of the buckle over the steel tape to keep the tape in a tight position.</p>	

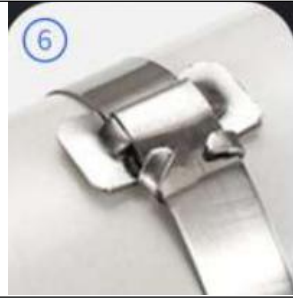

CL-GD180 instructions :

1.Put the steel strap into the Tensioner.



2. Operate this tension bar repeatedly, the strapping will be tightened.



3. Clamp the metal Seals with the strapping sealer tool.



4. Use shear to cut the steel strap.



MAINTENANCE

1. Avoid prolonged exposure to the sun to avoid aging.

Manufacturer: Shanghaimuxinmuyeyouxiangongsi
Address: Shuangchenglu 803nong11hao1602A-1609shi, baoshanqu,
shanghai 200000 CN.
EC REP: E-CrossStu GmbH.

Mainzer Landstr.69, 60329 Frankfurt am Main.

UK REP: YH CONSULTING LIMITED.

C/O YH Consulting Limited Office 147, Centurion House, London Road,
Staines-upon-Thames, Surrey, TW18 4AX

Imported to AUS: SIHAO PTY LTD.

1 ROKEVA STREETEASTWOOD NSW 2122 Australia

Imported to USA: Sanven Technology Ltd.

Suite 250, 9166 Anaheim Place, Rancho Cucamonga, CA 91730



VEVOR

Affordable. Reliable. Home Improvement.

Outils de piégeage

**MODÈLE : CL-PET300 /CL-PET450/CL-PP100/CL-PP1000
CL-BXG30/CL-GD180/CL-BXG60/CL-BXG120
CL-PET600**

VEVOR

Affordable. Reliable. Home Improvement.

Strapping Tools



MODÈLE : CL-PET300



MODÈLE : CL-PET450



**MODÈLE : CL-PP100
CL-PP1000**



MODÈLE : CL-BXG30



MODÈLE : CL-BXG30



**MODÈLE : CL-BXG60
CL-BXG120**



MODÈLE : CL-PET600

Ceci est le mode d'emploi d'origine. Veuillez lire attentivement l'intégralité du manuel avant utilisation. VEVOR se réserve le droit d'interpréter clairement ce manuel d'utilisation. L'apparence du produit dépend du produit que vous avez reçu. Veuillez nous excuser de ne pas vous informer ultérieurement des mises à jour technologiques ou logicielles de

notre produit.

Merci beaucoup d'avoir choisi l'outil de cerclage manuel .

- Veuillez lire attentivement toutes les instructions avant utilisation. Ces informations vous aideront à obtenir les meilleurs résultats possibles.

Les produits présentés dans ce catalogue peuvent différer en couleur du produit réel.

INSTRUCTIONS

ZONE DE TRAVAIL

1. Travaillez dans un environnement sûr. Gardez votre espace de travail propre, bien éclairé et exempt de distractions.

SÉCURITÉ PERSONNELLE

ATTENTION ! Portez toujours un équipement de protection individuelle.

PRÉCAUTIONS PERSONNELLES

Contrôlez l'outil , vos mouvements et l'environnement de travail afin d'éviter les blessures ou les dommages à l'outil .

1. N'utilisez aucun outil si vous êtes fatigué ou sous l'influence de drogues, d'alcool ou de médicaments.

2. Évitez de porter des vêtements ou des bijoux susceptibles de s'emmêler dans les pièces mobiles de l'outil. Gardez les cheveux longs couverts ou attachés.

PRÉCAUTIONS DE SÉCURITÉ SPÉCIFIQUES

1. Utilisez l'outil approprié . Cet outil a été conçu pour une fonction spécifique. Ne le modifiez pas, ne l'altérez pas et ne l'utilisez pas à des fins autres que celles prévues.

2. Gardez vos parties du corps éloignées des zones de pincement pendant l'utilisation.

3. Les enfants ne sont pas autorisés à utiliser ce produit sans être accompagnés d'un adulte .

4. Familiarisez-vous avec votre outil et gardez vos doigts éloignés des zones où vous pourriez pincer ou couper.

5. N'utilisez jamais une sangle pour tirer ou soulever des charges. Le non-respect de ces consignes peut entraîner des blessures graves.

MODEL AND PARAMETERS

CL-PET600 :

1. Tendeur de sangle ×1
2. Outil de scellage de feuillard ×1
3. Feuillard en plastique PET , longueur 610 m (200 pi) × largeur 15,9 mm (5/8 po) × 1
4. Scellés métalliques × 6 00
5. Protection d' angle en plastique × 200
- 6 gants × 1

CL-PET300 :

1. Tendeur de sangle ×1
2. Outil de scellage de feuillard ×1
3. Feuillard en plastique PET 100 pieds (304 m) de longueur × 5/8 pouce (15,9 mm) de largeur × 1
4. Scellés métalliques × 3 00

CL-PET450 :

1. Tendeur de sangle ×1
2. Outil de scellage de feuillard ×1
3. Feuillard en plastique PET , longueur 457 m (150 pi) × largeur 15,9 mm (5/8 po) × 1
4. Scellés métalliques × 45 0
5. Protection d' angle en plastique × 150
- 6 gants × 1

CL-PP100 :

1. Tendeur de sangle ×1
- Outil de scellage à sangles ×1
3. Feuillard PP de 100 m (33 pi) de longueur × 12,7 mm (1/2 po) de largeur × 1 pièce
4. Scellés métalliques × 1 00

CL-PP100 0 :

1. Tendeur de sangle ×1
2. Outil de scellage de feuillard ×1
3. Feuillard PP 320 pieds (975 m) de longueur × 1/2 pouce (2,7 mm) de largeur × 1 pièce

4. Scellés métalliques × 1 00
5. Protection d' angle en plastique × 50

CL-BXG30 :

1. Tendeur de sangle ×1
2. Ruban en acier inoxydable 100 pi (30 m) de longueur × 3/4 po (19 mm) de largeur × 1
3. Fermeoir en acier inoxydable ×100

CL-GD180 :

1. Tendeur de sangle ×1
2. Outil de scellage de feuillard ×1
3. Cisailles à bande d'acier ×1
4. Ruban d'acier 6 pieds (183 m) de longueur × 3/4 pouce (19 mm) de largeur × 1
5. Fermeoir en acier inoxydable × 300 pièces

CL-BXG60 :

1. Tendeur de sangle ×1
2. Cisailles à bande d'acier ×1
3. Ruban en acier inoxydable 2 00 pi (60 m) de longueur × 3/4 po (19 mm) de largeur × 1
4. Fermeoir en acier inoxydable × 200

CL-BXG120 :

1. Tendeur de sangle ×1
2. Cisailles à bande d'acier ×1
3. Ruban en acier inoxydable 4 00 pi (120 m) de longueur × 3/4 po (19 mm) de largeur × 1
4. Fermeoir en acier inoxydable × 400

ASSEMBLY AND USE

CL-PET600 / CL-PET300 /CL-PET450 /CL-PP100 /CL-PP1000
instructions :

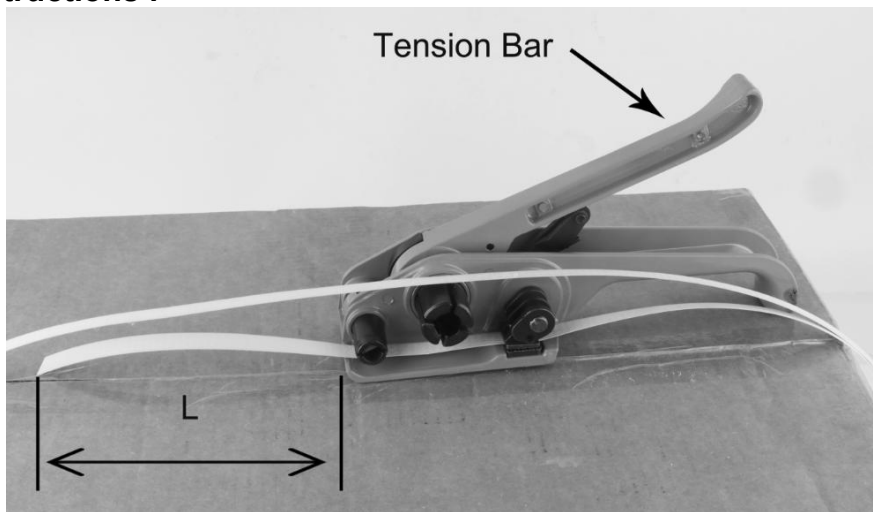

FIG. 1

1. Sangles tendeur voir FIG. 1 , Appuyez sur la barre de tension et chargez la sangle , $L \geq 3$ pouces (8 cm).

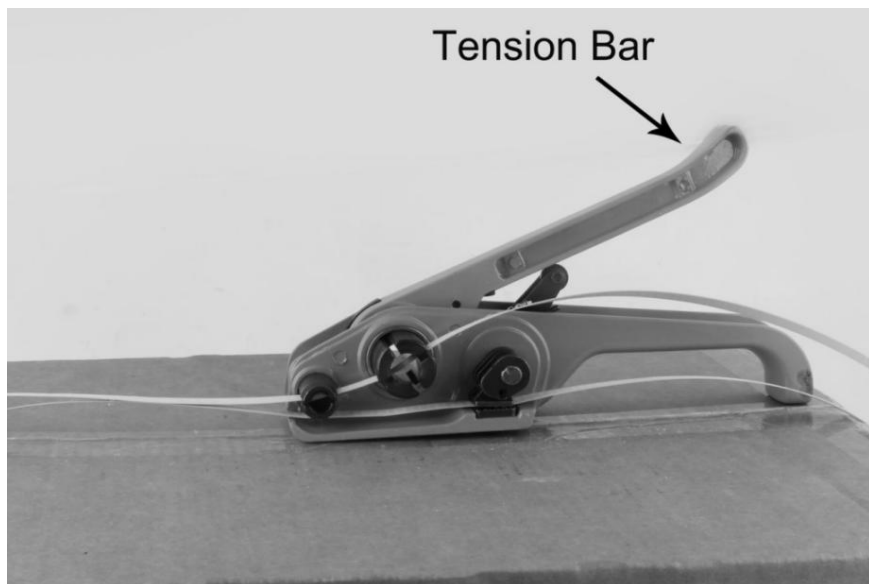

FIG. 2-1

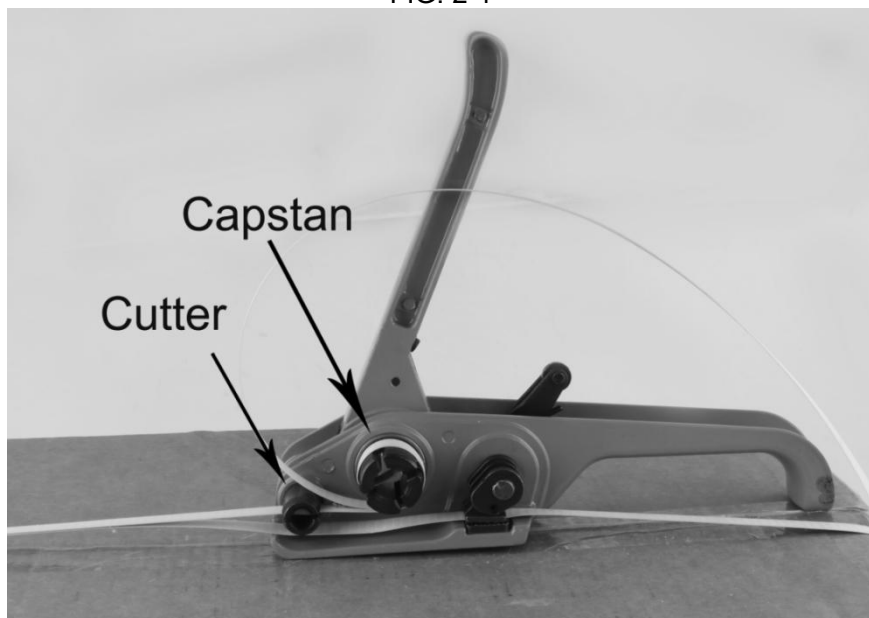

FIG. 2-2

2. Placez les bandes de cerclage emballées dans la rigole de coupe et la rigole du cabestan , voir FIG. 2-1 et 2-2

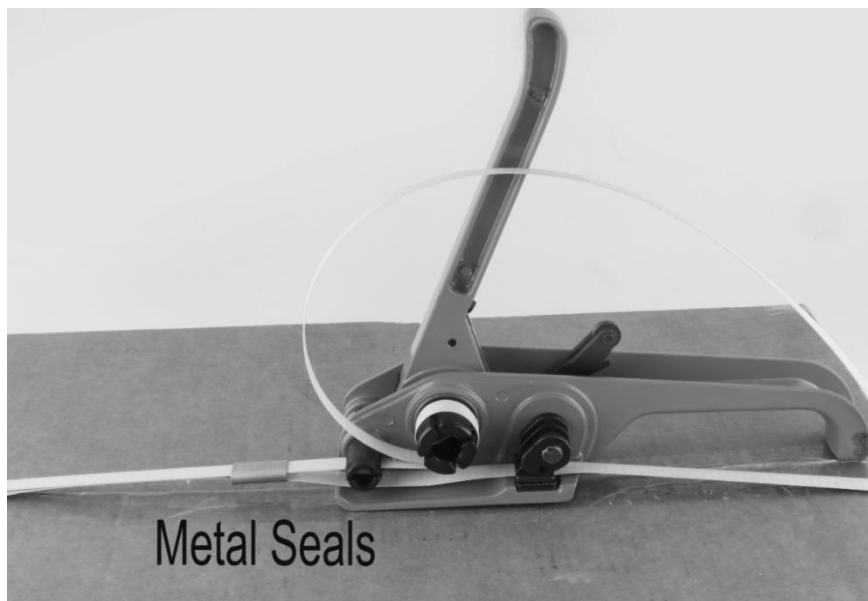

FIG. 3

3. Actionnez cette barre de tension à plusieurs reprises , de la figure 2 à la figure 3. le piégeage s sera resserré.

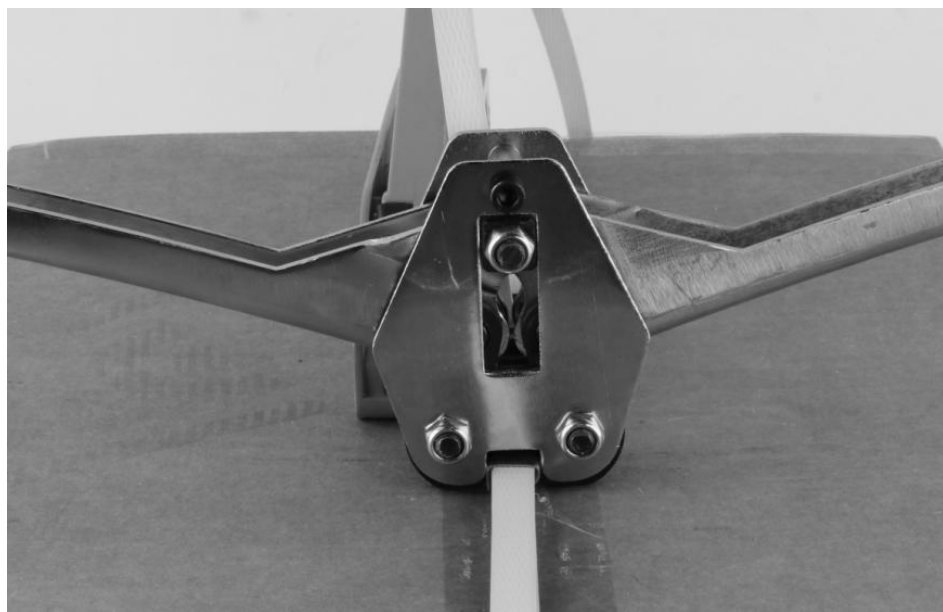
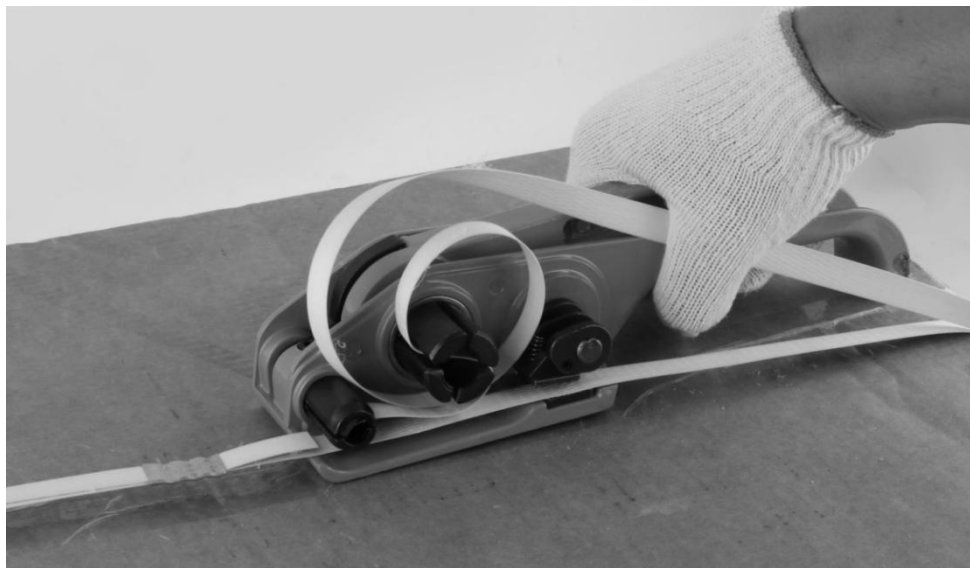

FIG. 4





4. Serrez les joints métalliques avec l'outil de sertissage, comme indiqué sur la figure 4 .

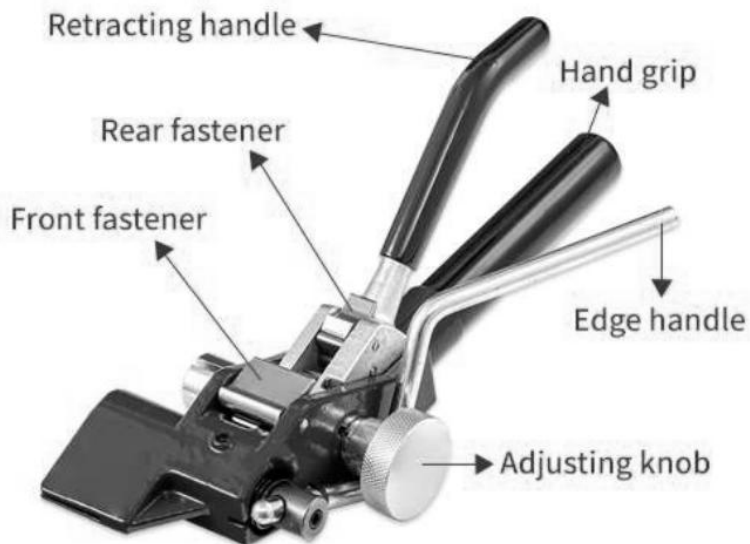

5. Appuyez sur la barre de tension, le piège en S sera coupé .

CL-BXG30 /CL-BXG60/CL-BXG120 instructions



<p>1. Ruban en acier inoxydable pour la découpe (longueur égale à la circonférence + 5,9-7,8 pouces / 15-20 cm)</p>	
<p>2. Placez le fermoir en acier inoxydable sur le ruban en acier inoxydable à 5 cm (2 pouces) du bord. Les oreilles dressées. Pliez l'extrémité du ruban en acier inoxydable vers le bas et placez-la sous le boucle.</p>	
<p>3. Placez le fermoir en acier inoxydable sur le ruban en acier inoxydable à 5 cm (2 pouces) du bord. Les oreilles dressées. Pliez l'extrémité du ruban en acier inoxydable vers le bas et placez-la sous le boucle.</p>	
<p>4. Placez le ruban dans la fente de guidage du tendeur , puis actionnez la poignée de rétraction de haut en bas pour tendre le ruban à la tension souhaitée. niveau de tension. Poussez la pince à outils vers l'avant pour plier le ruban d'un côté de la boucle, et Coupez ensuite le ruban en acier inoxydable à l'aide de la poignée de coupe.</p>	
<p>5. Utilisez un marteau pour visser l'extrémité du ruban entre les deux oreilles de la boucle, puis vissez les oreilles de la boucle sur la bande d'acier pour maintenir le ruban adhésif bien serré .</p>	

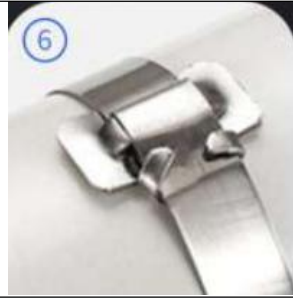

CL-GD180 instructions :

1. Placez l'acier piège dans le tendeur .



2. Actionnez cette barre de tension à plusieurs reprises, le piégeage sera resserré.



3. Serrez les joints métalliques avec l'outil de sertissage .



4. Utilisez une cisaille pour couper l'acier. sangle .



MAINTENANCE

1. Évitez une exposition prolongée au soleil pour éviter le vieillissement.

Fabricant : Shanghaimuxinmuyeyouxiangongsi
Adresse : Shuangchenglu 803nong11hao1602A-1609shi, baoshanqu,
shanghai 200000 CN.
Représentant CE : E-CrossStu GmbH.

Mainzer Landstr.69, 60329 Francfort-sur-le-Main.
REPRÉSENTANT AU ROYAUME-UNI : YH CONSULTING LIMITED.
À l'attention de YH Consulting Limited, Bureau 147, Centurion House,
London Road, Staines-upon-Thames, Surrey, TW18 4AX
Importé en Australie : SIHAO PTY LTD.
1 ROKEVE STREET, ESTWOOD NSW 2122, Australie
Importé aux États-Unis : Sanven Technology Ltd.
Suite 250, 9166 Anaheim Place, Rancho Cucamonga, CA 9173 0



VEVOR

Affordable. Reliable. Home Improvement.

Fangwerkzeuge

**MODELL : CL-PET300 / CL-PET450 / CL-PP100 / CL-PP1000
CL-BXG30/CL-GD180/CL-BXG60/CL-BXG120
CL-PET600**



MODELL: CL-PET300



MODELL: CL-PET450



**MODELL: CL-PP100
CL-PP1000**



MODELL: CL-BXG30



MODELL: CL-BXG30



**MODELL: CL-BXG60
CL-BXG120**



MODELL: CL-PET600

Dies ist die Originalanleitung. Bitte lesen Sie die gesamte Bedienungsanleitung vor der Inbetriebnahme sorgfältig durch. VEVOR behält sich die Auslegung der Bedienungsanleitung vor. Das Aussehen des Produkts kann von dem gelieferten Produkt abweichen. Wir bitten um Verständnis, dass wir Sie nicht erneut über etwaige Technologie- oder

Software-Updates informieren werden .

Vielen Dank, dass Sie sich für das manuelle Umreifungswerkzeug entschieden haben .

Bitte lesen Sie vor der Benutzung alle Anweisungen sorgfältig durch. Die Informationen werden Ihnen helfen, bestmögliche Ergebnisse zu erzielen. Die in diesem Katalog abgebildeten Produkte können farblich vom tatsächlichen Artikel abweichen.

INSTRUCTIONS

ARBEITSBEREICH

1. Sorgen Sie für ein sicheres Arbeitsumfeld. Halten Sie Ihren Arbeitsbereich sauber, gut beleuchtet und frei von Ablenkungen.

PERSÖNLICHE SICHERHEIT

WARNUNG! Tragen Sie stets persönliche Schutzausrüstung.

PERSÖNLICHE VORSICHTSMASSNAHMEN

Kontrollieren Sie das Werkzeug , Ihre eigenen Bewegungen und die Arbeitsumgebung, um Verletzungen oder Schäden am Werkzeug zu vermeiden .

1. Bedienen Sie keine Werkzeuge , wenn Sie müde sind oder unter dem Einfluss von Drogen, Alkohol oder Medikamenten stehen.
2. Vermeiden Sie Kleidung oder Schmuck, die sich in den beweglichen Teilen eines Werkzeugs verfangen können. Lange Haare sollten bedeckt oder zusammengebunden werden.

SPEZIFISCHE SICHERHEITSVORKEHRUNGEN

1. Verwenden Sie das richtige Werkzeug für die jeweilige Aufgabe. Dieses Werkzeug wurde für einen bestimmten Zweck entwickelt. Verändern oder modifizieren Sie dieses Werkzeug nicht und verwenden Sie es nicht für einen anderen als den vorgesehenen Zweck.
2. Achten Sie darauf, dass keine Körperteile in die Quetschbereiche gelangen.
3. Kindern ist die Bedienung dieses Produkts nur unter Aufsicht eines Erwachsenen gestattet .
4. Machen Sie sich mit Ihrem Werkzeug vertraut und halten Sie Ihre Finger von Bereichen fern, die ein Quetschen oder Schneiden verursachen können.
5. Gurte dürfen niemals zum Ziehen oder Heben von Lasten verwendet werden. Die Nichtbeachtung dieser Warnhinweise kann zu schweren Verletzungen führen.

MODEL AND PARAMETERS

CL-PET600 :

1. Umreifungsspanner ×1
2. Umreifungsband-Verschließwerkzeug ×1
3. PET- Kunststoffband , 200 Fuß (610 m), Länge × 5/8 Zoll (15,9 mm), Breite × 1
4. Metallplomben × 600
5. Eckenschutz aus Kunststoff × 200
6. Handschuh × 1

CL-PET300:

1. Umreifungsspanner ×1
2. Umreifungsband-Verschließwerkzeug ×1
3. PET - Kunststoffband 100 Fuß (304 m) Länge × 5/8 Zoll (15,9 mm) Breite × 1
4. Metallplomben × 300

CL-PET450:

1. Umreifungsspanner ×1
2. Umreifungsband-Verschließwerkzeug ×1
3. PET- Kunststoffband , 150 Fuß (457 m), Länge × 5/8 Zoll (15,9 mm), Breite × 1
4. Metallplomben × 450
5. Eckenschutz aus Kunststoff × 150
6. Handschuh × 1

CL-PP100:

1. Umreifungsspanner ×1
2. Umreifungsdichtungswerkzeug ×1
3. PP- Umreifungsband, 100 m (33 Fuß), Länge × 1/2 Zoll (12,7 mm), Breite × 1 Stück
4. Metallsiegel × 100

CL-PP100 0 :

1. Umreifungsspanner ×1

2. Umreifungsband-Verschließwerkzeug ×1
3. PP- Umreifungsband , 320 Fuß (975 m), Länge × 1/2 Zoll (12,7 mm), Breite × 1 Stück
4. Metallsiegel × 100
5. Eckenschutz aus Kunststoff × 50

CL-BXG30:

1. Umreifungsspanner ×1
2. Edelstahlband, 100 Fuß (30 m) Länge × 3/4 Zoll (19 mm) Breite × 1
3. Edelstahlverschluss ×100

CL-GD180:

1. Umreifungsspanner ×1
2. Umreifungsband-Verschließwerkzeug ×1
3. Stahlbandschere ×1
4. Stahlband 6 00 Fuß (183 m) Länge × 3/4 Zoll (19 mm) Breite × 1
5. Edelstahlverschluss × 300 Stück

CL-BXG60:

1. Umreifungsspanner ×1
2. Stahlbandschere ×1
3. Edelstahlband 200 Fuß (60 m) Länge × 3/4 Zoll (19 mm) Breite × 1
4. Edelstahlverschluss × 200

CL-BXG120:

1. Umreifungsspanner ×1
2. Stahlbandschere ×1
3. Edelstahlband 4 00 Fuß (120 m) Länge × 3/4 Zoll (19 mm) Breite × 1
4. Edelstahlverschluss × 400

ASSEMBLY AND USE

CL-PET600 / CL-PET300 / CL-PET450 / CL-PP100 / CL-PP1000

Anweisungen :



Abb. 1

1. Umreifen Spannvorrichtung siehe Abb. 1 , Spannstange drücken und Gurtband einlegen , $L \geq 3$ Zoll (8 cm).



Abb. 2-1

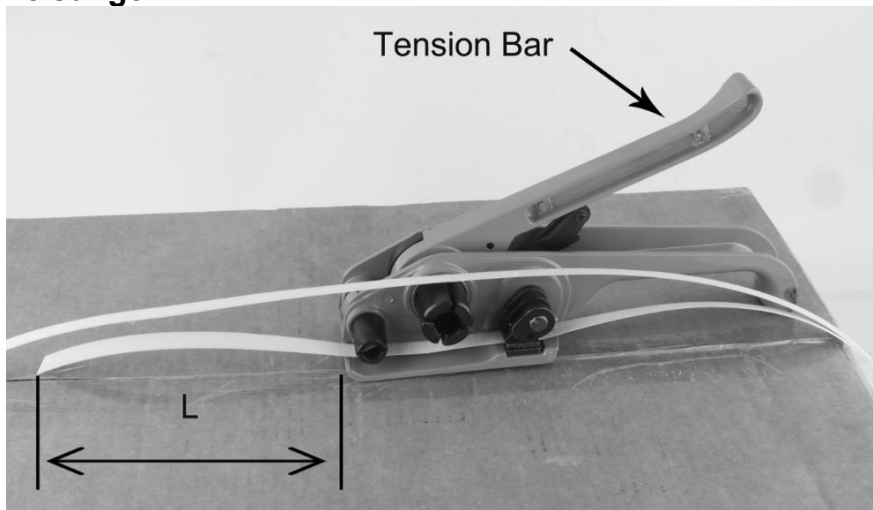

Abb. 2-2

2. Legen Sie die verpackten Umreifungsstreifen in die Schneidemulde und die Spillwanne . siehe Abb. 2-1 und 2-2

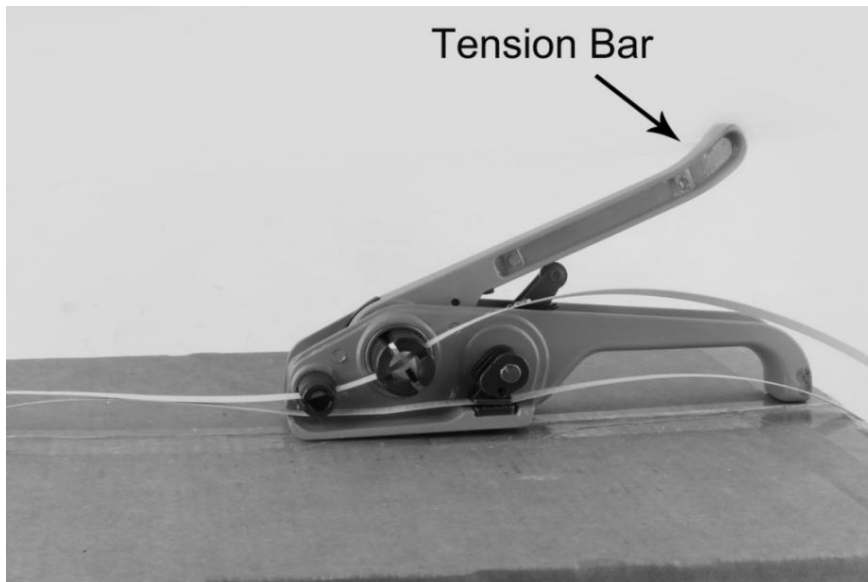

Abb. 3

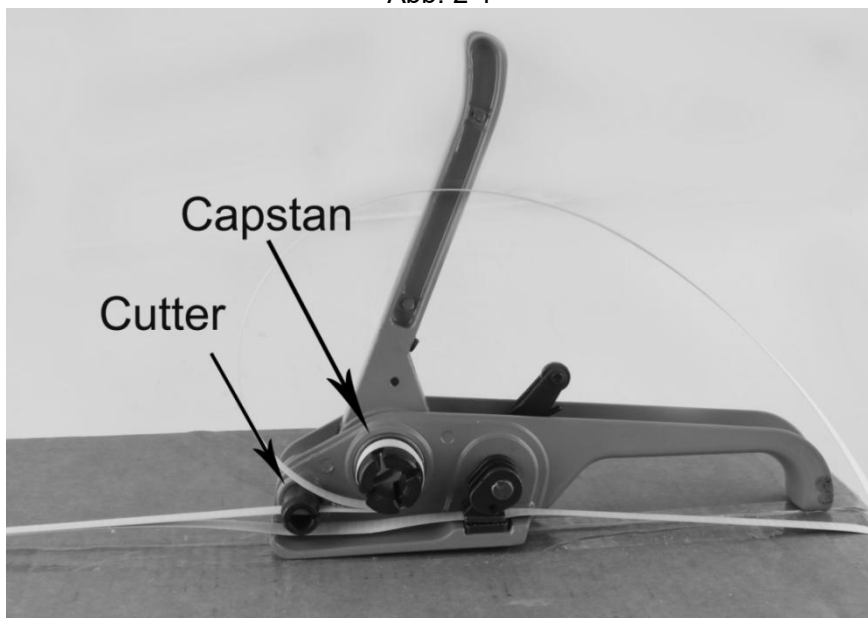
3. Betätigen Sie diese Spannstange wiederholt von Abb. 2 bis Abb. 3. die Falle wird fester angezogen.

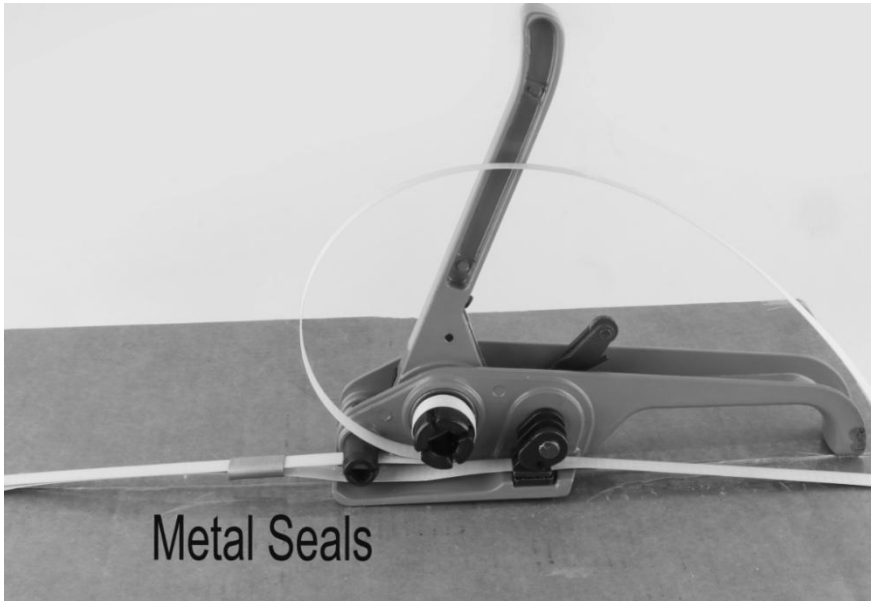

Abb. 4

4. Klemmen Sie die Metaldichtungen mit dem Dichtungswerkzeug fest , wie in Abb. 4 gezeigt .

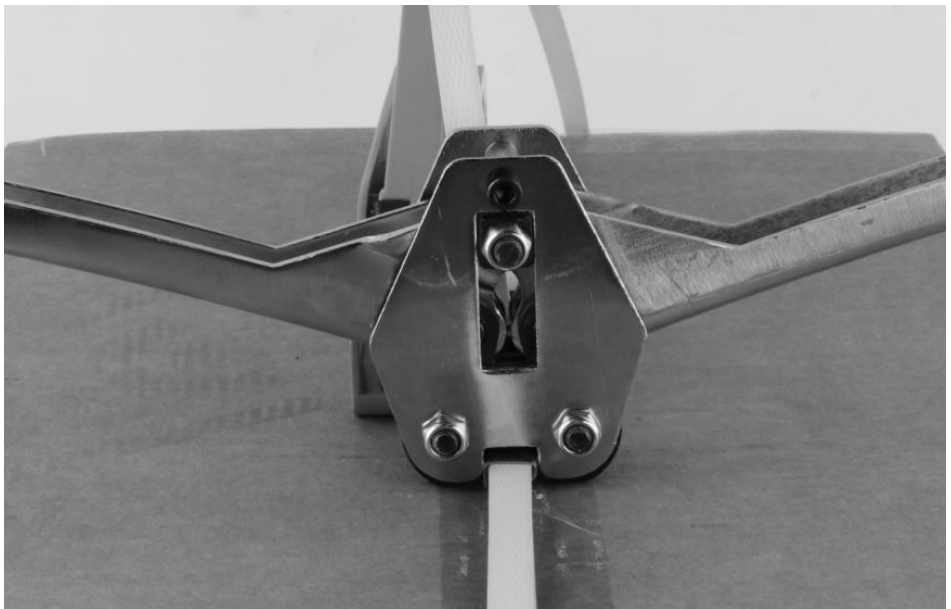

5. Drücken Sie den Spannhebel , um die Klammern einzuklemmen . wird gekürzt .

CL-BXG30 /CL-BXG60 /CL-BXG120 Anweisungen

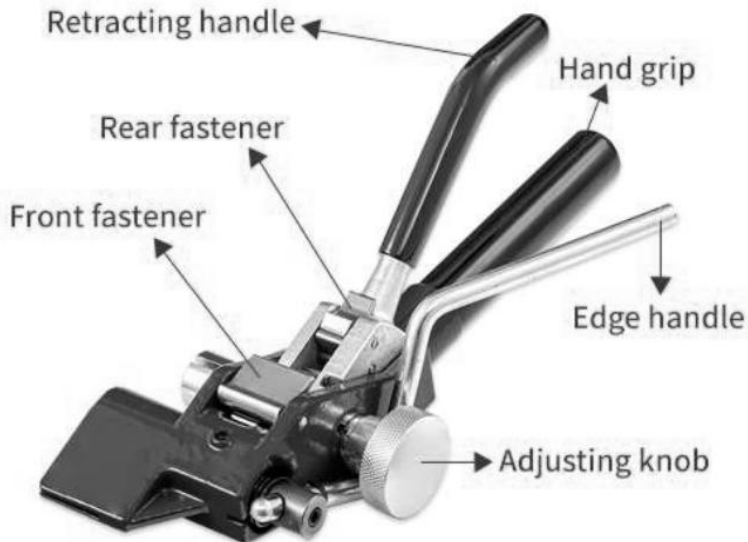

<p>1. Edelstahl-Schneideband (Länge gleich Umfang + 5,9-7,8 Zoll / 15-20 cm)</p>	
<p>2. Platzieren Sie den Edelstahlverschluss 2 Zoll (5 cm) vom Rand entfernt auf dem Edelstahlband . Ohren hoch. Biegen Sie das Ende des Edelstahlbandes nach unten und legen Sie es unter das Schnalle.</p>	
<p>3. Platzieren Sie den Edelstahlverschluss 2 Zoll (5 cm) vom Rand entfernt auf dem Edelstahlband . Ohren hoch. Biegen Sie das Ende des Edelstahlbandes nach unten und legen Sie es unter das Schnalle.</p>	
<p>4. Legen Sie das Band in die Führungsnut des Spanners ein und bewegen Sie den Aufrollhebel auf und ab, um das Band auf die gewünschte Länge zu spannen. Spannungsniveau. Drücken Sie die Zange nach vorne, um das Klebeband zur Seite der Schnalle zu biegen. Und schneiden Sie anschließend das Edelstahlband mit dem Schneidegriff durch.</p>	
<p>5. Befestigen Sie das Ende des Klebebands mit einem Hammer zwischen den beiden Ösen des Schnalle, und dann die Laschen der Schnalle über das Stahlband schrauben, um sie zu fixieren. Klebeband in enger Position.</p>	



CL-GD180 Anweisungen :

1. Den Stahl einsetzen
Falle in den Spanner .



2. Betätigen Sie diese Spannstange wiederholt, bis die Klemme einrastet. wird fester angezogen.



3. Klemmen Sie die Metaldichtungen mit dem Dichtungswerkzeug fest .



4. Verwenden Sie eine Schere, um den Stahl zu schneiden . Riemen .



MAINTENANCE

1. Um der Hautalterung vorzubeugen, sollte man längere Sonnenexposition vermeiden.

Hersteller: Shanghaimuxinmuyeyouxiangongsi
Adresse: Shuangchenglu 803nong11hao1602A-1609shi, baoshanqu,
Shanghai 200000 CN.

EG-Vertreter: E-CrossStu GmbH.

Mainzer Landstr.69, 60329 Frankfurt am Main.

Vertretung in Großbritannien: YH CONSULTING LIMITED.

C/O YH Consulting Limited, Büro 147, Centurion House, London Road,
Staines-upon-Thames, Surrey, TW18 4AX

Importiert nach AUS: SIHAO PTY LTD.

1 ROKEVA STREET, EASTWOOD NSW 2122, Australien

Importiert in die USA: Sanven Technology Ltd.

Suite 250, 9166 Anaheim Place, Rancho Cucamonga, CA 91730



VEVOR

Affordable. Reliable. Home Improvement.

Herramientas de engatillado

**MODELO : CL-PET300 /CL-PET450/CL-PP100/CL-PP1000
CL-BXG30/CL-GD180/CL-BXG60/CL-BXG120
CL-PET600**

VEVOR

Affordable. Reliable. Home Improvement.

Strapping Tools



MODELO: CL-PET300



MODELO: CL-PET450



**MODELO: CL-PP100
CL-PP1000**



MODELO: CL-BXG30



MODELO: CL-BXG30



**MODELO: CL-BXG60
CL-BXG120**



MODELO: CL-PET600

Estas son las instrucciones originales. Lea atentamente todas las instrucciones del manual antes de usar el producto. VEVOR se reserva el derecho de interpretar este manual de usuario. El aspecto del producto puede variar. Le pedimos disculpas por no informarle sobre actualizaciones de tecnología o software de nuestro producto.

Muchas gracias por elegir la herramienta de flejado manual .
- Lea todas las instrucciones antes de usarlo. Esta información te ayudará a lograr los mejores resultados posibles.
Los productos que aparecen en este catálogo pueden tener un color diferente al del artículo real.

INSTRUCTIONS

ÁREA DE TRABAJO

1. Trabaje en un entorno laboral seguro. Mantenga su área de trabajo limpia, bien iluminada y libre de distracciones.

SEGURIDAD PERSONAL

¡ADVERTENCIA! Utilice siempre equipo de protección auditiva.

PRECAUCIONES PERSONALES

Controle la herramienta , sus movimientos personales y el entorno de trabajo para evitar lesiones personales o daños a la herramienta .

1. No utilice ninguna herramienta cuando esté cansado o bajo la influencia de drogas, alcohol o medicamentos.
2. Evite usar ropa o joyas que puedan enredarse con las partes móviles de la herramienta. Mantenga el cabello largo cubierto o recogido.

PRECAUCIONES DE SEGURIDAD ESPECÍFICAS

1. Utilice la herramienta adecuada para cada tarea. Esta herramienta fue diseñada para una función específica. No la modifique ni la altere , ni la utilice para un propósito distinto al previsto.
2. Mantenga las partes del cuerpo alejadas de las zonas de pellizco durante su uso.
3. Los niños no deben utilizar este producto a menos que estén acompañados por un adulto .
4. Familiarícese con su herramienta y mantenga los dedos alejados de las zonas donde pueda pellizcar o cortar.
5. Nunca utilice correas para tirar o levantar cargas. El incumplimiento de estas advertencias puede provocar lesiones graves.

MODEL AND PARAMETERS

CL-PET600 :

1. Tensor de fleje × 1
2. Herramienta selladora de flejes × 1
3. Fleje de plástico PET de 200 pies (610 m) de largo × 5/8 de pulgada (15,9 mm) de ancho × 1
4. Sellos metálicos × 600
5. Protector de esquinas de plástico × 200
6. guante × 1

CL-PET300:

1. Tensor de fleje × 1
2. Herramienta selladora de flejes × 1
3. Fleje de plástico PET 100 pies (304 m) de largo × 5/8 de pulgada (15,9 mm) de ancho × 1
4. Sellos metálicos × 300

CL-PET450:

1. Tensor de fleje × 1
2. Herramienta selladora de flejes × 1
3. Fleje de plástico PET de 150 pies (457 m) de largo × 5/8 de pulgada (15,9 mm) de ancho × 1
4. Sellos metálicos × 45 0
5. Protector de esquinas de plástico × 150
6. Guante × 1

CL-PP100:

1. Tensor de fleje × 1
2. Herramienta selladora de flejes × 1
3. Fleje de PP de 100 m (33 pies) de largo × 12,7 mm (1/2 pulgada) de ancho × 1 unidad
4. Sellos metálicos × 100

CL-PP100 0 :

1. Tensor de fleje × 1
2. Herramienta selladora de flejes × 1
3. Fleje de PP de 320 pies (975 m) de largo × 1/2 pulgada (12,7 mm) de ancho × 1 unidad
4. Sellos metálicos × 100
5. Protector de esquinas de plástico × 50

CL-BXG30:

1. Tensor de fleje ×1
2. Cinta de acero inoxidable de 100 pies (30 m) de largo × 3/4 de pulgada (19 mm) de ancho × 1
3. Cierre de acero inoxidable ×100

CL-GD180:

1. Tensor de fleje ×1
2. Herramienta selladora de flejes ×1
3. Cizallas para flejes de acero ×1
4. Cinta de acero 600 pies (183 m) de largo × 3/4 de pulgada (19 mm) de ancho × 1
5. Cierre de acero inoxidable × 300 unidades

CL-BXG60:

1. Tensor de fleje ×1
2. Cizallas para flejes de acero ×1
3. Cinta de acero inoxidable 200 pies (60 m) de largo × 3/4 de pulgada (19 mm) de ancho × 1
4. Cierre de acero inoxidable × 200

CL-BXG120:

1. Tensor de fleje ×1
2. Cizallas para flejes de acero ×1
3. Cinta de acero inoxidable 400 pies (120 m) de largo × 3/4 de pulgada (19 mm) de ancho × 1
4. Cierre de acero inoxidable × 400

ASSEMBLY AND USE

CL-PET600 / CL-PET300 / CL-PET450 / CL-PP100 / CL-PP1000
instrucciones :

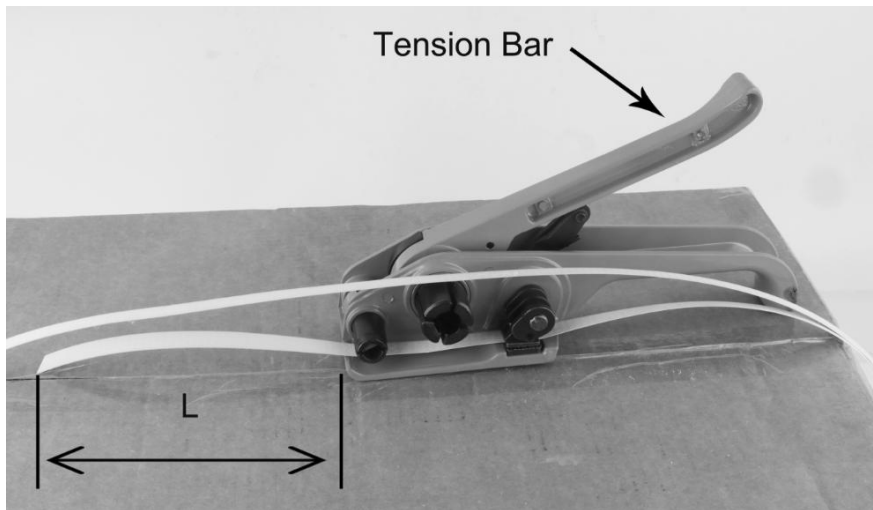

FIG. 1

1. Sujeción Tensor ver FIG. 1 , presione la barra de tensión y la correa de carga , $L \geq 3$ pulgadas (8 cm).

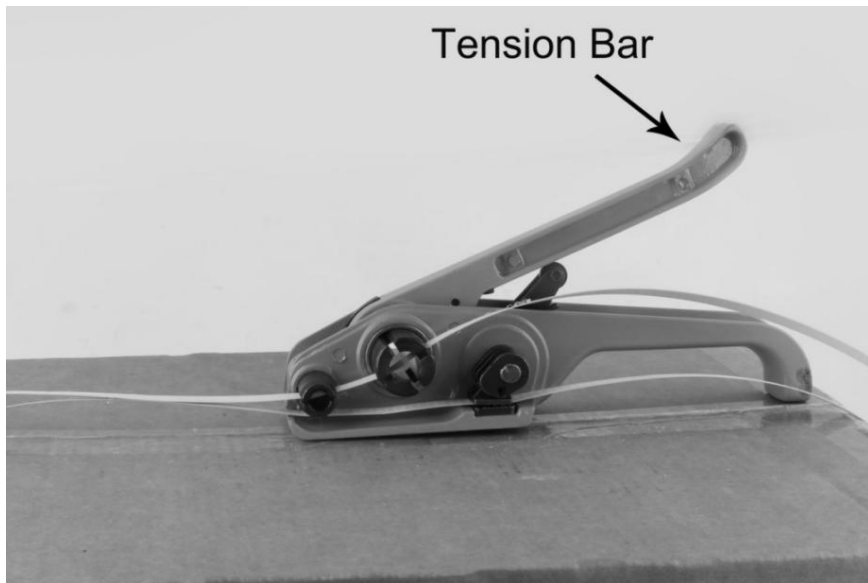

FIG. 2-1

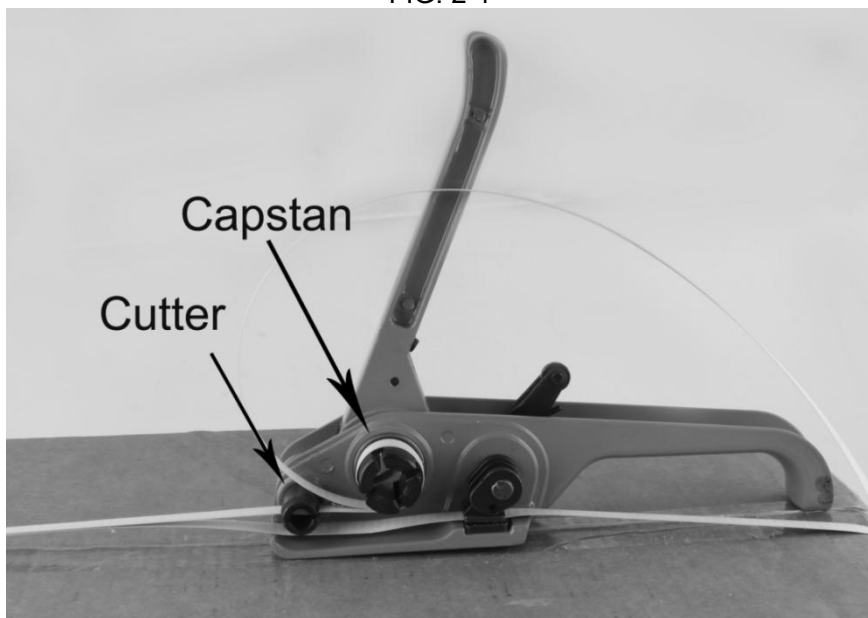

FIG. 2-2

2. Coloque las tiras de fleje empaquetadas en la canaleta de corte y en la canaleta del cabrestante . véanse las figuras 2-1 y 2-2 .

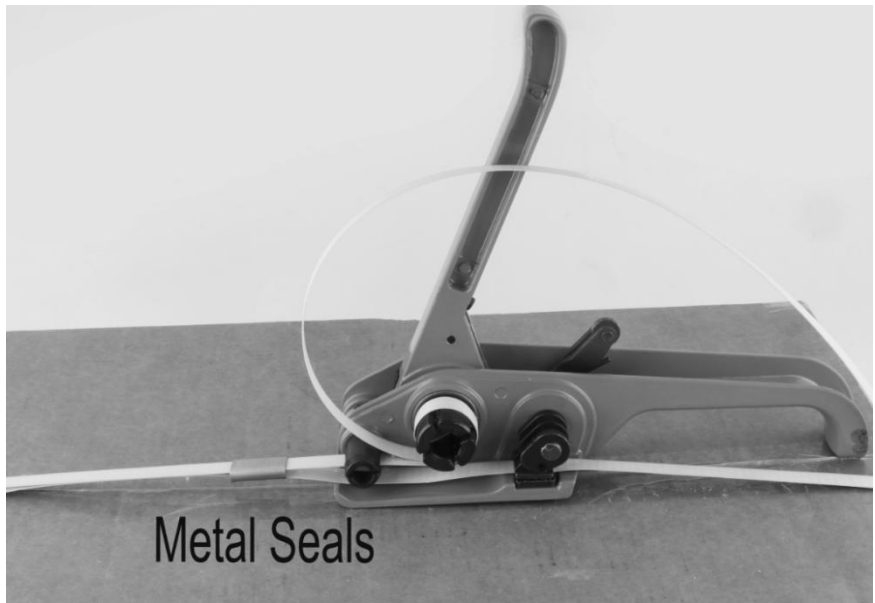

FIG. 3

3. Accione esta barra de tensión repetidamente desde la FIG. 2 hasta la FIG. 3, el atrapamiento s se ajustará.



Figura 4





4. Sujete los sellos metálicos con la herramienta de sellado de atrapamiento , como se muestra en la figura 4 .

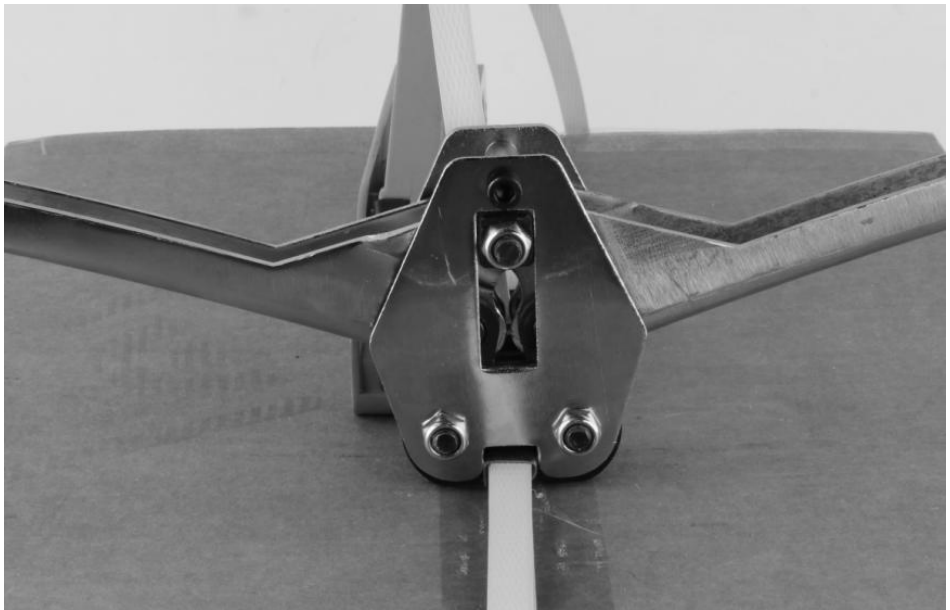

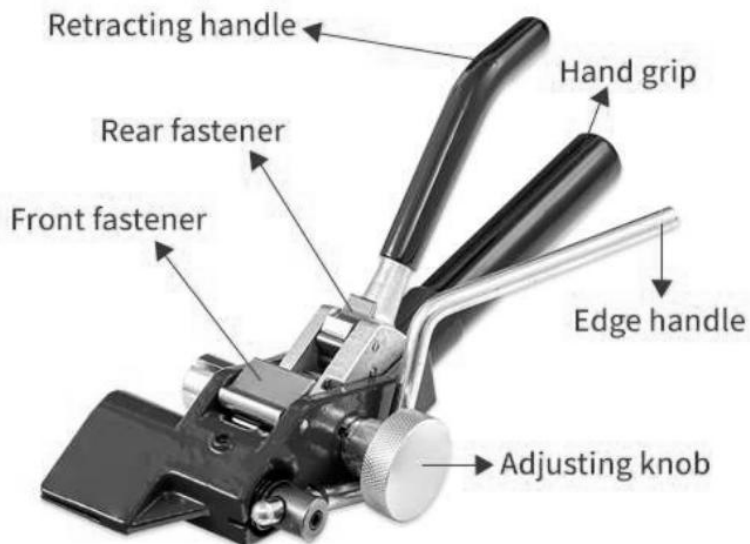
5. Presione la barra de tensión , el atrapamiento en forma de S será recortado .

CL-BXG30 /CL-BXG60/CL-BXG120 instrucciones



<p>1. Cinta métrica de acero inoxidable para cortar (longitud igual a la circunferencia + 5,9-7,8 pulgadas / 15-20 cm)</p>	
<p>2. Coloque el broche de acero inoxidable en la cinta de acero inoxidable a 2 pulgadas (5 cm) del borde. Orejas erguidas. Doble el extremo de la cinta de acero inoxidable hacia abajo y colócalo debajo de hebilla.</p>	
<p>3. Coloque el broche de acero inoxidable en la cinta de acero inoxidable a 2 pulgadas (5 cm) del borde. Orejas erguidas. Doble el extremo de la cinta de acero inoxidable hacia abajo y colócalo debajo de hebilla.</p>	
<p>4. Coloque la cinta en la ranura guía del tensor y mueva la palanca de retracción hacia arriba y hacia abajo para tensar la cinta a la longitud deseada. nivel de tensión. Empuja los alicates hacia adelante para doblar la cinta hacia un lado de la hebilla. y A continuación, corte la cinta de acero inoxidable con el mango de corte de la herramienta.</p>	
<p>5. Utilice un martillo para atornillar el extremo de la cinta entre las dos orejas del hebilla, y luego atornilla las orejas de la hebilla sobre la cinta de acero para mantenerla fija. Cinta adhesiva en posición ajustada.</p>	

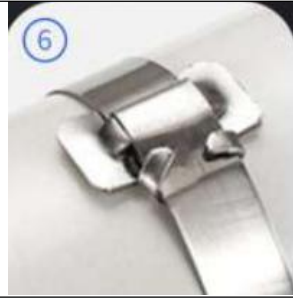

CL-GD180 instrucciones :

1. Coloca el acero trampa s
en el tensor .



2. Accione esta barra de tensión repetidamente, atrapando se ajustará.



3. Sujete los sellos metálicos con la herramienta de sellado .



4. Utilice una cizalla para cortar el acero. correa .



MAINTENANCE

1. Evite la exposición prolongada al sol para prevenir el envejecimiento.

Fabricante: Shanghaimuxinmuyeyouxiangongsi
Dirección: Shuangchenglu 803nong11hao1602A-1609shi, baoshanqu,
shanghai 200000 CN.
REPRESENTANTE CE: E-CrossStu GmbH.

Mainzer Landstr.69, 60329 Fráncfort del Meno.
REPRESENTANTE DEL REINO UNIDO: YH CONSULTING LIMITED.
C/O YH Consulting Limited Oficina 147, Centurion House, London Road,
Staines-upon-Thames, Surrey, TW18 4AX
Importado a AUS: SIHAO PTY LTD.
1 ROKEVA STREET, EASTWOOD, NSW 2122, Australia
Importado a EE.UU.: Sanven Technology Ltd.
Suite 250, 9166 Anaheim Place, Rancho Cucamonga, CA 9173 0



VEVOR

Affordable. Reliable. Home Improvement.

Strumenti di cattura

**MODELLO : CL-PET300 /CL-PET450/CL-PP100/CL-PP1000
CL-BXG30/CL-GD180/CL-BXG60/CL-BXG120
CL-PET600**

VEVOR

Affordable. Reliable. Home Improvement.

Strapping Tools



MODELLO: CL-PET300



MODELLO: CL-PET450



**MODELLO: CL-PP100
CL-PP1000**



MODELLO: CL-BXG30



MODELLO: CL-BXG30



**MODELLO: CL-BXG60
CL-BXG120**



MODELLO: CL-PET600

Queste sono le istruzioni originali, si prega di leggere attentamente tutte le istruzioni del manuale prima dell'uso. VEVOR si riserva la piena interpretazione del proprio manuale utente. L'aspetto del prodotto dipenderà dal prodotto ricevuto. Vi preghiamo di scusarci se non vi informeremo più in caso di aggiornamenti tecnologici o software sul nostro

prodotto.

Grazie mille per aver scelto lo strumento di reggiatura manuale
- Leggere attentamente tutte le istruzioni prima di utilizzare il prodotto. Le informazioni ti aiuteranno a raggiungere i migliori risultati possibili.
I prodotti presenti in questo catalogo potrebbero avere un colore diverso rispetto all'articolo reale.

INSTRUCTIONS

AREA DI LAVORO

1. Operare in un ambiente di lavoro sicuro. Mantenere l'area di lavoro pulita, ben illuminata e priva di distrazioni.

SICUREZZA PERSONALE

ATTENZIONE! Indossare sempre dispositivi di protezione individuale.

PRECAUZIONI PERSONALI

Controllare l' utensile , i movimenti personali e l'ambiente di lavoro per evitare lesioni personali o danni all'utensile .

1. Non utilizzare alcun utensile quando si è stanchi o sotto l'effetto di droghe, alcol o medicinali.
2. Evitare di indossare abiti o gioielli che possano impigliarsi nelle parti mobili di un utensile. Tenere i capelli lunghi coperti o legati.

PRECAUZIONI DI SICUREZZA SPECIFICHE

utensile corretto per il lavoro. Questo utensile è stato progettato per una funzione specifica. Non modificare o alterare questo utensile né utilizzarlo per scopi diversi da quelli previsti.

2. Tenere le parti del corpo lontane dalle zone soggette a pizzicotti durante l'uso.
3. I bambini non possono utilizzare questo prodotto se non accompagnati da un adulto .
4. Prendi familiarità con il tuo utensile e tieni le dita lontane dalle zone che potrebbero schiacciarti o tagliarti.
5. Non utilizzare mai la cinghia per tirare o sollevare carichi. La mancata osservanza di queste avvertenze può causare gravi lesioni personali.

MODEL AND PARAMETERS

CL-PET600 :

1. Tenditore per reggette ×1
2. Strumento di sigillatura della reggia ×1
3. Reggia in plastica PET 200 0 piedi (610 m) Lunghezza × 5 / 8 pollici (1 5,9 mm) Larghezza × 1
- 4 . Sigilli metallici × 6 00
5. P rotettore angolare in plastica × 200
6. guanto × 1

CL-PET300:

1. Tenditore per reggette ×1
2. Strumento di sigillatura della reggia ×1
3. Reggette in plastica PET 100 0Ft (304 m) Lunghezza × 5 / 8 pollici (1 5,9 mm) Larghezza × 1
- 4 . Sigilli metallici × 3 00

CL-PET450:

1. Tenditore per reggette ×1
2. Strumento di sigillatura della reggia ×1
3. Reggia in plastica PET 150 0 piedi (457 m) Lunghezza × 5 / 8 pollici (1 5,9 mm) Larghezza × 1
- 4 . Sigilli metallici × 45 0
5. P rotettore angolare in plastica × 150
- 6.guanto × 1

CL-PP100:

1. Tenditore per reggette ×1
2. Strumento per sigillare le reggette ×1
3. Reggia in PP 33 0 piedi (1 00 m) Lunghezza × 1 / 2 pollice (1 2,7 mm) Larghezza × 1 pezzo
4. Sigilli metallici × 1 00

CL-PP100 0 :

- 1 . Tenditore per reggette ×1
2. Strumento di sigillatura della reggia ×1
3. Reggia in PP 320 0 piedi (975 m) Lunghezza × 1 / 2 pollice (1 2,7 mm) Larghezza × 1 pezzo

4. Sigilli metallici × 1 00
5. P rotettore angolare in plastica × 50

CL-BXG30:

1. Tenditore per reggette ×1
2. Nastro in acciaio inossidabile 100 piedi (30 m) di lunghezza × 3/4 pollici (19 mm) di larghezza × 1
3. Chiusura in acciaio inossidabile ×100

CL-GD180:

1. Tenditore per reggette ×1
2. Strumento di sigillatura della reggia ×1
3. Cesioie per nastri d'acciaio ×1
4. Nastro d' acciaio 6 00 piedi (183 m) Lunghezza × 3/4 pollici (19 mm) Larghezza × 1
5. Chiusura in acciaio inossidabile × 3 00PC S

CL-BXG60:

1. Tenditore per reggette ×1
2. Cesioie per nastri d'acciaio ×1
3. Nastro in acciaio inossidabile 2 00 piedi (6 0 m) di lunghezza × 3/4 pollici (19 mm) di larghezza × 1
4. Chiusura in acciaio inossidabile × 2 00

CL-BXG120:

1. Tenditore per reggette ×1
2. Cesioie per nastri d'acciaio ×1
3. Nastro in acciaio inossidabile 4 00 piedi (12 0 m) di lunghezza × 3/4 pollici (19 mm) di larghezza × 1
4. Chiusura in acciaio inossidabile × 4 00

ASSEMBLY AND USE

CL-PET600 / CL-PET300 / CL-PET450/CL-PP100/CL-PP1000
istruzioni :



FIGURA 1

1. Reggiatura tenditore vedi FIG. 1 , premere la barra di tensione e caricare la cinghia , $L \geq 3$ pollici (8 cm).



FIGURA 2-1

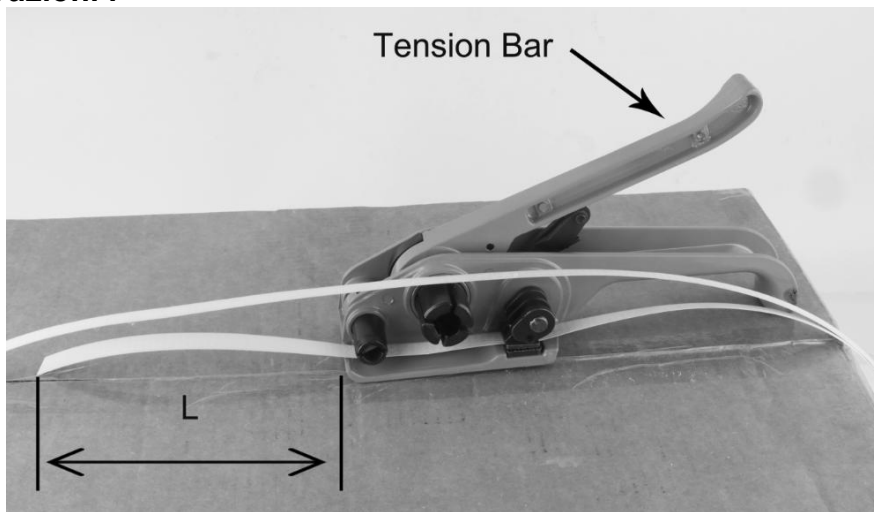

FIGURA 2-2

2. Inserire le fascette di reggiatura imballate nella vasca del tagliacarte e nella vasca del verricello , vedi FIG. 2-1 e 2-2

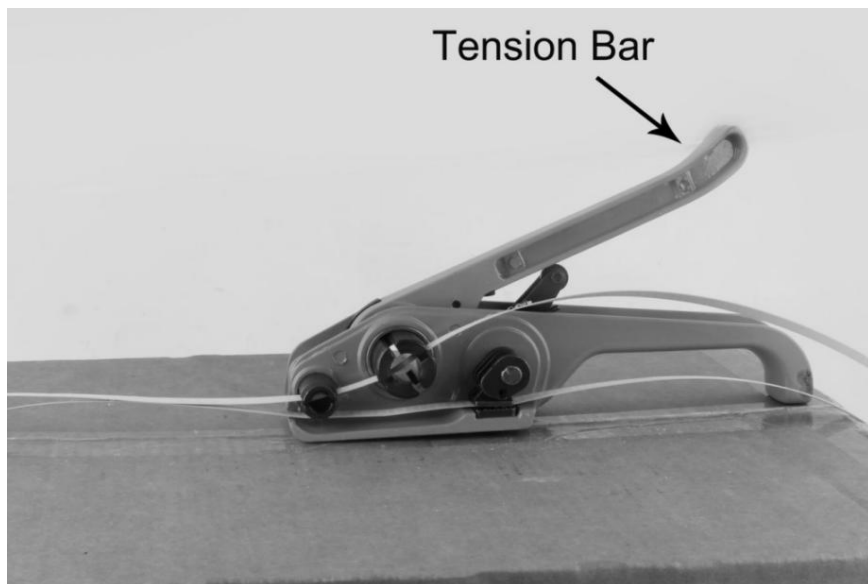

FIGURA 3

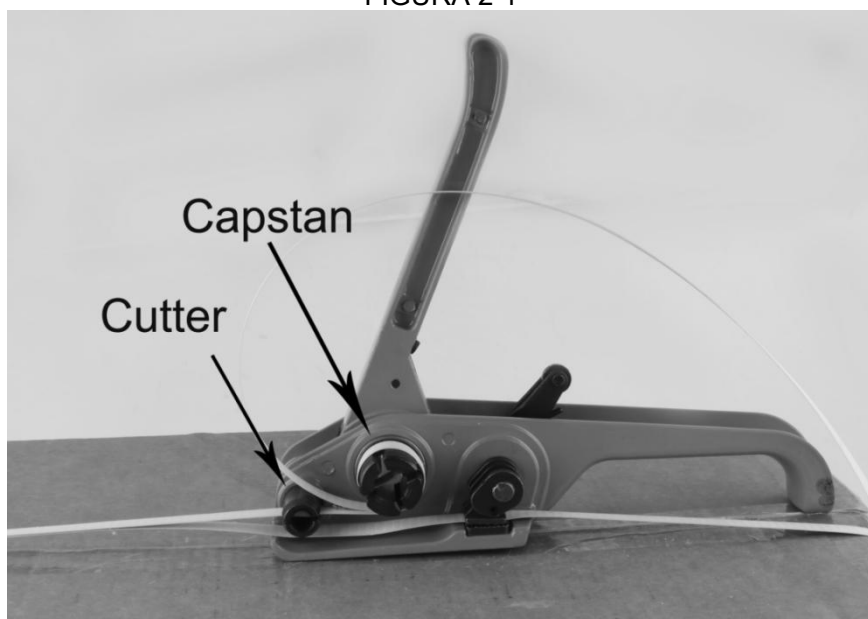
3. Azionare ripetutamente questa barra di tensione dalla FIG. 2 alla FIG. 3, la trappola s verrà rafforzato.

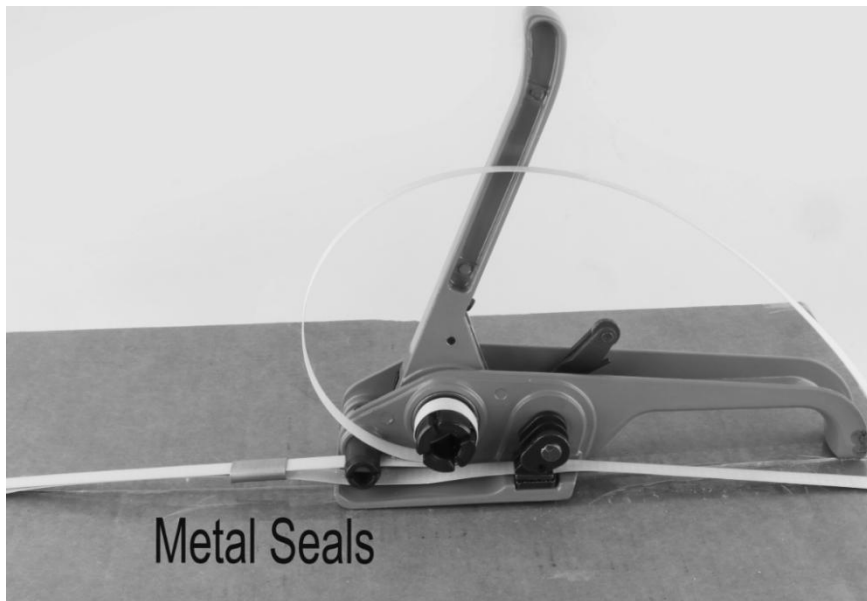

FIGURA 4

4. Fissare le guarnizioni metalliche con l' apposito attrezzo sigillante , come mostrato nella Figura 4 .

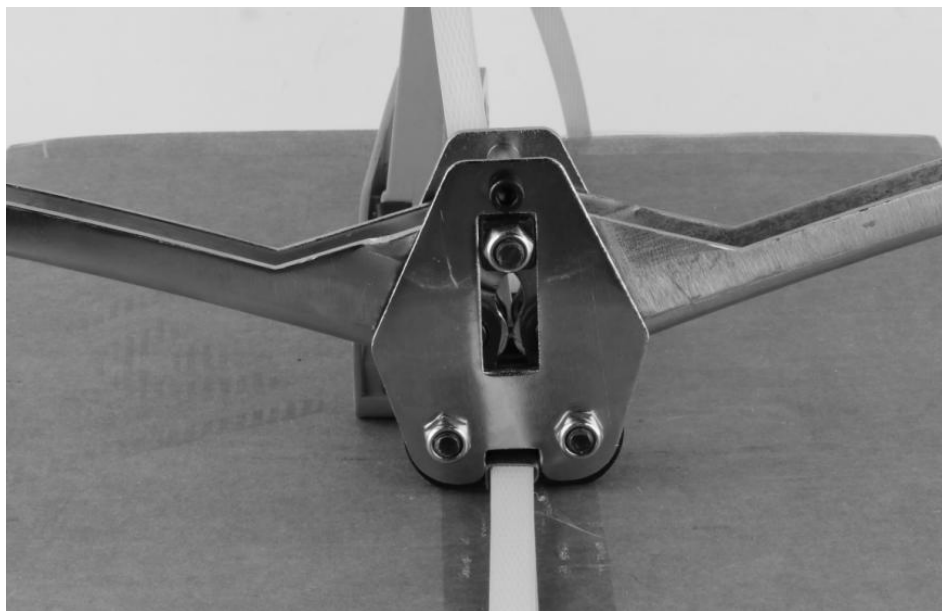

5. Premere la barra di tensione , la s intrappolamento verrà tagliato .

CL-BXG30 /CL-BXG60/CL-BXG120 istruzioni

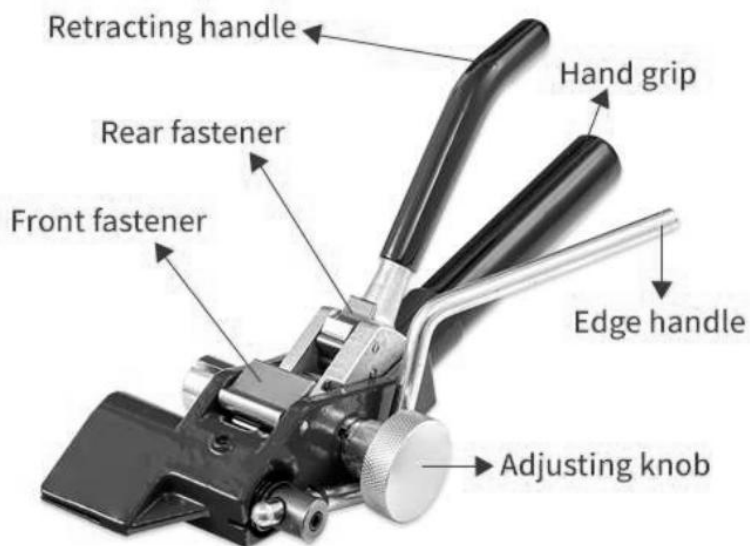

<p>1. Nastro in acciaio inossidabile per il taglio (lunghezza pari alla circonferenza + 5,9-7,8 pollici / 15-20 cm)</p>	
<p>2. Posizionare la chiusura in acciaio inossidabile sul nastro in acciaio inossidabile a 5 cm dal bordo, orecchie alzate. Piegarlo l'estremità del nastro di acciaio inossidabile verso il basso e posizionarla sotto il fibbia.</p>	
<p>3. Posizionare la chiusura in acciaio inossidabile sul nastro in acciaio inossidabile a 5 cm dal bordo, orecchie alzate. Piegarlo l'estremità del nastro di acciaio inossidabile verso il basso e posizionarla sotto il fibbia.</p>	
<p>4. Posizionare il nastro nella fessura di guida del tenditore, muovere la maniglia di retrazione verso l'alto e verso il basso per tendere il nastro alla posizione desiderata livello di tensione. Spingere in avanti la pinza per piegare il nastro su un lato della fibbia, E quindi tagliare il nastro di acciaio inossidabile con l'apposita maniglia di taglio.</p>	
<p>5. Utilizzare un martello per avvitare l'estremità del nastro tra le due orecchie del fibbia, e poi avvitare le orecchie della fibbia sul nastro d'acciaio per mantenere il nastro in una posizione stretta.</p>	



CL-GD180 istruzioni :

1. Metti l' acciaio trappola nel tenditore .



2. Azionare ripetutamente questa barra di tensione , la s intrappola verrà rafforzato.



3. Fissare le guarnizioni metalliche con l' apposito attrezzo sigillante .



4. Utilizzare le cesoie per tagliare l' acciaio cinghia .



MAINTENANCE

1. Evitare l'esposizione prolungata al sole per prevenire l'invecchiamento.

Produttore: Shanghaimuxinmuyeyouxiangongsi
Indirizzo: Shuangchenglu 803nong11hao1602A-1609shi, baoshanqu,
shanghai 200000 CN.
RAPPRESENTANTE CE: E-CrossStu GmbH.

Mainzer Landstr.69, 60329 Francoforte sul Meno.
RAPPRESENTANTE DEL REGNO UNITO: YH CONSULTING LIMITED.
C/O YH Consulting Limited Ufficio 147, Centurion House, London Road,
Staines-upon-Thames, Surrey, TW18 4AX
Importato in AUS: SIHAO PTY LTD.
1 ROKEVA STREETEASTWOOD NSW 2122 Australia
Importato negli USA: Sanven Technology Ltd.
Suite 250, 9166 Anaheim Place, Rancho Cucamonga, CA 9173 0



VEVOR

Affordable. Reliable. Home Improvement.

Narzędzia do chwytania

**MODEL : CL-PET300 /CL-PET450/CL-PP100/CL-PP1000
CL-BXG30/CL-GD180/CL-BXG60/CL-BXG120
CL-PET600**

VEVOR

Affordable. Reliable. Home Improvement.

Strapping Tools



MODEL: CL-PET300



MODEL: CL-PET450



**MODEL: CL-PP100
CL-PP1000**



MODEL: CL-BXG30



MODEL: CL-BXG30



**MODEL: CL-BXG60
CL-BXG120**



MODEL: CL-PET600

To jest oryginalna instrukcja obsługi. Przed użyciem prosimy o dokładne zapoznanie się z treścią instrukcji. Firma VEVOR zastrzega sobie prawo do jednoznacznej interpretacji niniejszej instrukcji obsługi. Wygląd produktu zależy od stanu, w jakim go otrzymali Państwo. Prosimy o wyrozumiałość, ale nie będziemy Państwa ponownie informować o

aktualizacjach technologicznych lub oprogramowania naszego produktu. Dziękujemy bardzo za wybór narzędzia do ręcznego spinania taśmą .
- Przed użyciem należy przeczytać całą instrukcję. Informacje te pomogą Ci osiągnąć najlepsze możliwe rezultaty.
Produkty prezentowane w katalogu mogą różnić się kolorem od rzeczywistego produktu.

INSTRUCTIONS

OBSZAR ROBOCZY

1. Pracuj w bezpiecznym środowisku pracy. Utrzymuj swoje miejsce pracy w czystości, dobrym oświetleniu i bez rozpraszaczy.

BEZPIECZEŃSTWO OSOBISTE

UWAGA! Zawsze noś osobisty sprzęt ochronny.

ŚRODKI OSTROŻNOŚCI OSOBISTE

Kontroluj narzędzia , ruchy osobiste i środowisko pracy, aby uniknąć obrażeń ciała lub uszkodzenia narzędzia .

1. Nie obsługuj żadnego narzędzia , gdy jesteś zmęczony lub pod wpływem narkotyków, alkoholu lub leków.
2. Unikaj noszenia ubrań i biżuterii, które mogą wplątać się w ruchome części narzędzia. Długie włosy zakryj lub zwiąż.

SZCZEGÓLNE ŚRODKI OSTROŻNOŚCI

1. Używaj odpowiedniego narzędzia do danego zadania. To narzędzie zostało zaprojektowane do określonego celu. Nie modyfikuj, nie zmieniaj ani nie używaj go niezgodnie z przeznaczeniem.
2. Podczas stosowania produktu należy trzymać części ciała z dala od miejsc, w których może dojść do przytraśnięcia.
3. Dzieciom nie wolno obsługiwać tego produktu bez opieki osoby dorosłej .
4. Zapoznaj się ze swoim narzędziem i trzymaj palce z dala od miejsc, które mogą spowodować przytraśnięcie lub przecięcie.
5. Nigdy nie używaj pasów do ciągnięcia lub podnoszenia ładunków. Nieprzestrzeżenie tych ostrzeżeń może spowodować poważne obrażenia ciała.

MODEL AND PARAMETERS

CL-PET600 :

1. Napinacz taśmy ×1
2. Narzędzie do zgrzewania taśmą × 1
3. Taśma plastikowa PET 200 0Ft (610 m) Długość × 5/8 cala (1 5,9 mm)
Szerokość × 1
4. Uszczelki metalowe × 6 00
5. Plastikowy ochroniacz narożników × 200
6. rękawica × 1

CL-PET300:

1. Napinacz taśmy ×1
2. Narzędzie do zgrzewania taśmą × 1
3. Taśma plastikowa PET 100 0Ft (304 m) Długość× 5 / 8 cala (1 5,9 mm)
Szerokość× 1
4. Uszczelki metalowe × 3 00

CL-PET450:

1. Napinacz taśmy ×1
2. Narzędzie do zgrzewania taśmą × 1
3. Taśma plastikowa PET 150 0Ft (457 m) Długość × 5/8 cala (1 5,9 mm)
Szerokość × 1
4. Uszczelki metalowe × 45 0
5. Plastikowy ochroniacz narożników × 150
6. rękawica × 1

CL-PP100:

1. Napinacz taśmy ×1
2. Narzędzie do spinania taśmą × 1
3. Taśma PP 33 0 stóp (1 00 m) długość × 1/2 cala (1 2,7 mm) szerokość ×
1 szt.
4. Uszczelki metalowe × 1 00

CL-PP100 0 :

1. Napinacz taśmy ×1
2. Narzędzie do zgrzewania taśmą × 1
3. Taśma PP 320 0Ft (975 m)Długość× 1 / 2 cala (1 2,7 mm)Szerokość×1 szt.
4. Uszczelki metalowe × 1 00

5. Plastikowy ochroniacz narożników × 50

CL-BXG30:

1. Napinacz taśmy ×1
2. Taśma ze stali nierdzewnej 100 stóp (30 m) długość × 3/4 cala (19 mm) szerokość × 1
3. Zapięcie ze stali nierdzewnej ×100

CL-GD180:

1. Napinacz taśmy ×1
2. Narzędzie do zgrzewania taśmą × 1
3. Nożyce do taśm stalowych ×1
4. Taśma stalowa S Długość 6 00 stóp (183 m) × 3/4 cala (19 mm) Szerokość × 1
5. Zapięcie ze stali nierdzewnej × 3 00 szt. S

CL-BXG60:

1. Napinacz taśmy ×1
2. Nożyce do taśm stalowych ×1
3. Taśma ze stali nierdzewnej Długość 2 00 stóp (6 0 m) × 3/4 cala (19 mm) Szerokość × 1
4. Zapięcie ze stali nierdzewnej × 2 00

CL-BXG120:

1. Napinacz taśmy ×1
2. Nożyce do taśm stalowych ×1
3. Taśma ze stali nierdzewnej Długość 4 00 stóp (12 0 m) × 3/4 cala (19 mm) Szerokość × 1
4. Zapięcie ze stali nierdzewnej × 4 00

ASSEMBLY AND USE

CL-PET600 / CL-PET300 /CL-PET450/CL-PP100/CL-PP1000
instrukcje :

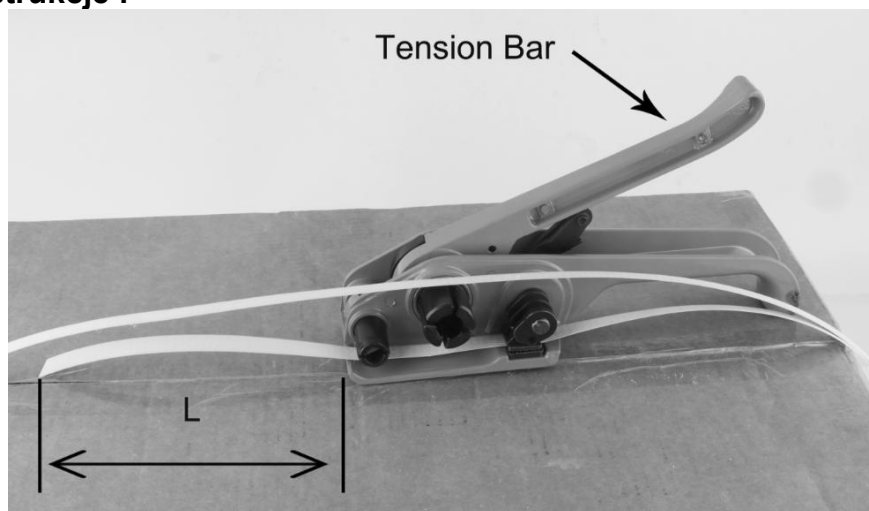

Rys. 1

1. Paskowanie napinacz patrz FIG. 1 , Naciśnij drążek napinający i zamocuj taśmę , $L \geq 3$ cale (8 cm).

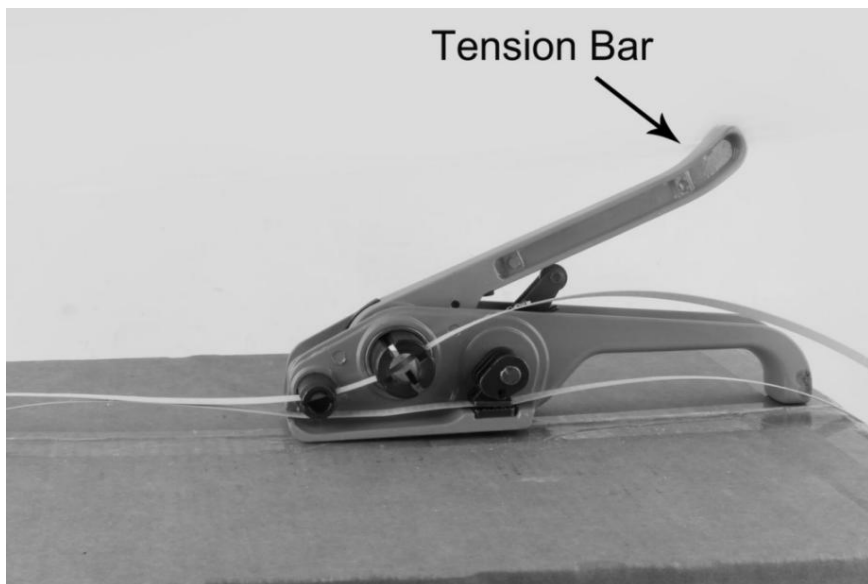

Rys. 2-1

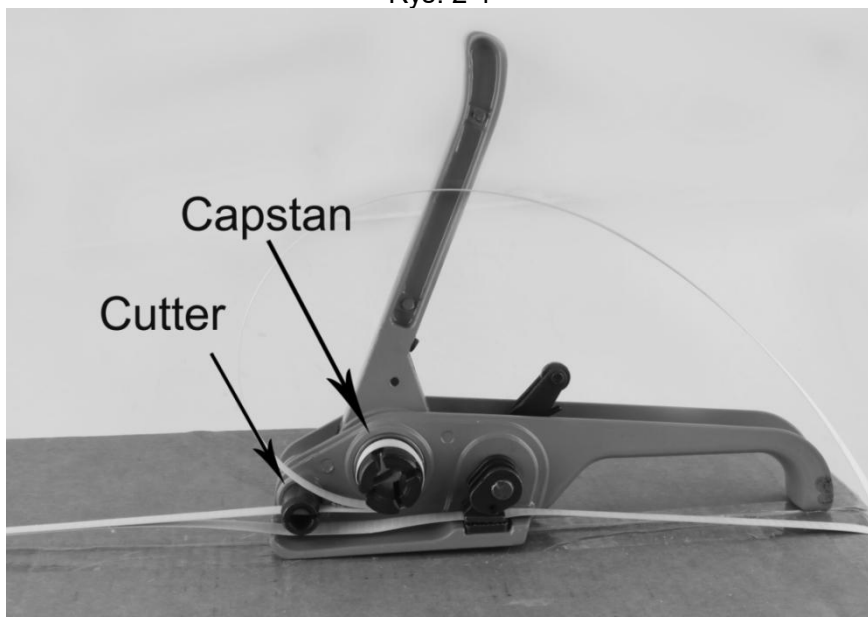

Rys. 2-2

2. Umieść zapakowane paski mocujące w korycie noża i korycie wału napędowego , patrz rys. 2-1 i 2-2

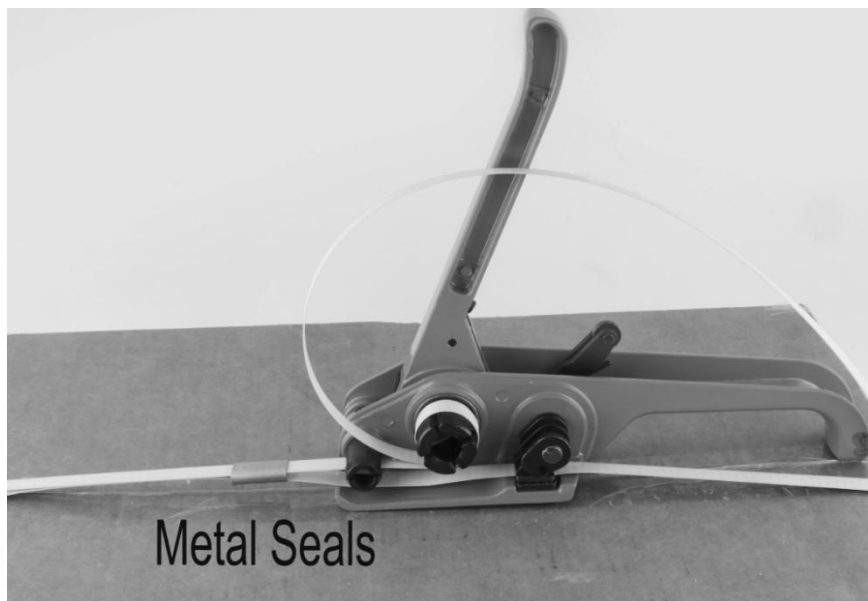

Rys. 3

3. Powtarzaj ruchy drążka napinającego od rys. 2 do rys. 3. pułapka s zostaną zaostrome.

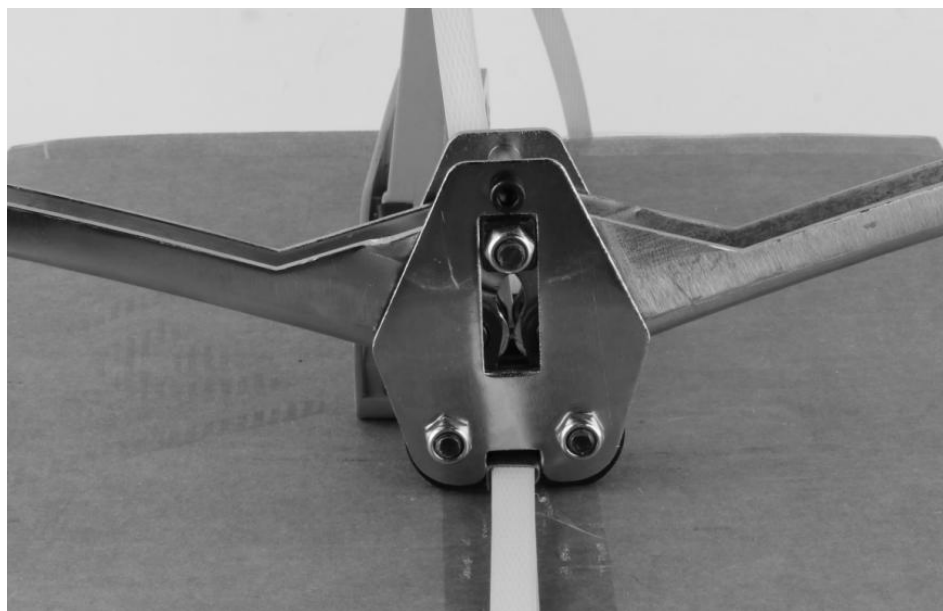

Rys. 4

4. Zaciśnij metalowe plomby za pomocą narzędzia do zgrzewania taśm , jak pokazano na rys. 4 .



5. Naciśnij drążek napinający , aby zablokować zostanie obcięty .

CL-BXG30 /CL-BXG60/CL-BXG120 instrukcje

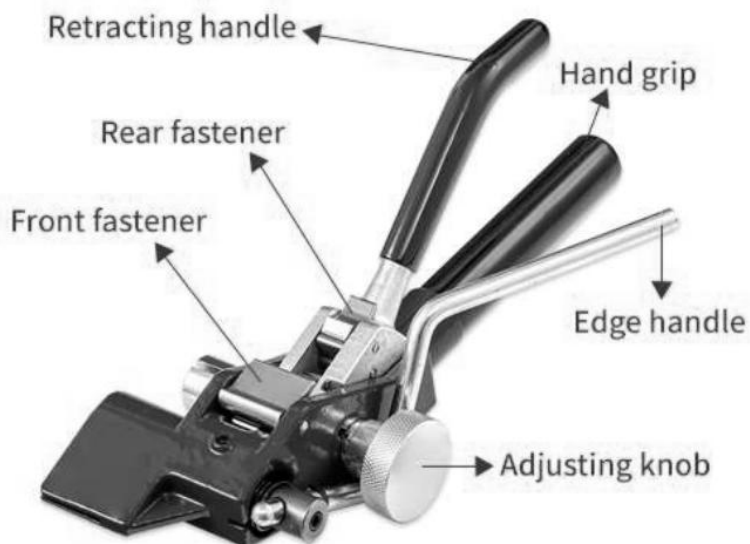

<p>1. Taśma ze stali nierdzewnej do cięcia (długość równa obwodowi + 5,9-7,8 cala / 15-20 cm)</p>	
<p>2. Załóż zapięcie ze stali nierdzewnej na taśmę ze stali nierdzewnej w odległości 5 cm od krawędzi, uszy do góry. Zegnij koniec taśmy ze stali nierdzewnej w dół i umieść ją pod klamra.</p>	
<p>3. Załóż zapięcie ze stali nierdzewnej na taśmę ze stali nierdzewnej w odległości 5 cm od krawędzi, uszy do góry. Zegnij koniec taśmy ze stali nierdzewnej w dół i umieść ją pod klamra.</p>	
<p>4. Umieść taśmę w szczelinie prowadzącej napinacza, a następnie poruszaj uchwytem wciągania w górę i w dół, aby naciągnąć taśmę do pożądanego poziomu. Przesuń szczypce do przodu, aby wygiąć taśmę na jedną stronę klamry, i Następnie przetnij taśmę ze stali nierdzewnej za pomocą uchwyty tnącego.</p>	
<p>5. Za pomocą młotka wkręć koniec taśmy pomiędzy dwa uszy klamra, a następnie przykręć uszy klamry do taśmy stalowej, aby utrzymać taśmę w ciasnej pozycji .</p>	



CL-GD180 instrukcje :

1. Umieść stal s pułapka do napinacza .



2. Wielokrotnie naciskaj ten dźwignię napinający , aż do zablokowania zostaną zaostrome.



3. Zaciśnij metalowe plomby za pomocą narzędzia do zgrzewania taśm .



4. Użyj nożyc do przecięcia stali pasek .



MAINTENANCE

1. Aby zapobiec starzeniu się skóry, należy unikać długotrwałego wystawiania się na działanie promieni słonecznych.

Producent: Shanghaimuxinmuyeyouxiangongsi
Adres: Shuangchenglu 803nong11hao1602A-1609shi, baoshanqu,
szanghaj 200000 CN.

Przedstawiciel WE: E-CrossStu GmbH.
Mainzer Landstr.69, 60329 Frankfurt nad Menem.
PRZEDSTAWICIEL W WIELKIEJ BRYTANII: YH CONSULTING LIMITED.
C/O YH Consulting Limited Biuro 147, Centurion House, London Road,
Staines-upon-Thames, Surrey, TW18 4AX
Importowane do AUS: SIHAO PTY LTD.
1 ROKEVA STREETEASTWOOD NSW 2122 Australia
Importowane do USA: Sanven Technology Ltd.
Apartament 250, 9166 Anaheim Place, Rancho Cucamonga, CA 9173 0



VEVOR

Affordable. Reliable. Home Improvement.

Strap - gereedschappen

**MODEL : CL-PET300 /CL-PET450/CL-PP100/CL-PP1000
CL-BXG30/CL-GD180/CL-BXG60/CL-BXG120
CL-PET600**

VEVOR

Affordable. Reliable. Home Improvement.

Strapping Tools



MODEL: CL-PET300



MODEL: CL-PET450



**MODEL: CL-PP100
CL-PP1000**



MODEL: CL-BXG30



MODEL: CL-BXG30



**MODEL: CL-BXG60
CL-BXG120**



MODEL: CL-PET600

Dit is de originele handleiding. Lees alle instructies zorgvuldig door voordat u het product gebruikt. VEVOR behoudt zich het recht voor om de gebruiksaanwijzing duidelijk te interpreteren. Het uiterlijk van het product is afhankelijk van het product dat u hebt ontvangen. Neemt u het ons niet kwalijk dat we u niet meer op de hoogte stellen van eventuele

technologische of software-updates voor ons product.

Hartelijk dank voor het kiezen van de handmatige omsnoeringstoel .

- Lees de volledige instructies aandachtig door voordat u het product gebruikt. Met deze informatie kunt u de best mogelijke resultaten behalen. De in deze catalogus vermelde producten kunnen qua kleur afwijken van de daadwerkelijke kleur.

INSTRUCTIONS

WERKGEBIED

1. Werk in een veilige werkomgeving. Zorg ervoor dat uw werkplek schoon, goed verlicht en vrij van afleidingen is.

PERSOONLIJKE VEILIGHEID

WAARSCHUWING! Draag altijd persoonlijke beschermingsmiddelen.

PERSOONLIJKE VOORZORGSMAATREGELEN

Houd het gereedschap , de bewegingen van personen en de werkomgeving onder controle om persoonlijk letsel of schade aan het gereedschap te voorkomen .

1. Gebruik geen gereedschap als u moe bent of onder invloed van drugs, alcohol of medicijnen.

2. Draag geen kleding of sieraden die verstrikt kunnen raken in de bewegende delen van een gereedschap. Bedek lang haar of bind het vast.

SPECIFIEKE VEILIGHEIDSMATREGELEN

1. Gebruik het juiste gereedschap voor de klus. Dit gereedschap is ontworpen voor een specifieke functie. Wijzig of verander dit gereedschap niet en gebruik het niet voor onbedoelde doeleinden.

2. Houd lichaamsdelen uit de buurt van knellende plekken tijdens gebruik.

3. Kinderen mogen dit product niet bedienen, tenzij ze worden begeleid door een volwassene .

4. Zorg dat u vertrouwd raakt met uw gereedschap en houd uw vingers uit de buurt van plekken waar ze kunnen knellen of snijden.

5. Gebruik de band nooit om lasten te trekken of te tillen. Het niet opvolgen van deze waarschuwingen kan leiden tot ernstig persoonlijk letsel.

MODEL AND PARAMETERS

CL-PET600 :

1. Spanbandspanner ×1
2. Bandafdichtgereedschap ×1
3. PET- kunststofband 200 0Ft (610 m) Lengte × 5 / 8 inch (1 5,9 mm)
Breedte × 1
4. Metalen afdichtingen × 6 00
5. Kunststof hoekbeschermer × 200
6. handschoen × 1

CL-PET300:

1. Spanbandspanner ×1
2. Bandafdichtgereedschap ×1
3. PET - kunststofband 100 0Ft (304 m) Lengte × 5 / 8 inch (1 5,9 mm)
Breedte × 1
4. Metalen afdichtingen × 3 00

CL-PET450:

1. Spanbandspanner ×1
2. Bandafdichtgereedschap ×1
3. PET- kunststofband 150 0Ft (457 m) Lengte × 5 / 8 inch (1 5,9 mm)
Breedte × 1
4. Metalen afdichtingen × 45 0
5. Kunststof hoekbeschermer × 150
6. handschoen × 1

CL-PP100:

1. Bandspanner ×1
2. Bandafdichtgereedschap ×1
3. PP- band 33 0Ft (1 00m) Lengte × 1 / 2 inch (1 2,7 mm) Breedte × 1 stuk
4. Metalen afdichtingen × 1 00

CL-PP100 0 :

1. Spanbandspanner ×1
2. Bandafdichtgereedschap ×1
3. PP- band 320 0Ft (975 m) Lengte × 1 / 2 inch (1 2,7 mm) Breedte × 1
STUKS
4. Metalen afdichtingen × 1 00

5. Kunststof hoekbeschermer × 50

CL-BXG30:

1. Bandspanner ×1
2. Roestvrijstalen tape 100 ft (30 m) lengte × 3/4 inch (19 mm) breedte × 1
3. Roestvrijstalen sluiting ×100

CL-GD180:

1. Spanbandspanner ×1
2. Bandafdichtgereedschap ×1
3. Stalen stripschaar ×1
4. Stalen tape 6 00Ft (183 m) Lengte × 3/4inch (19 mm) Breedte × 1
5. Roestvrijstalen sluiting × 300 stuks

CL-BXG60:

1. Spanbandspanner ×1
2. Stalen stripschaar ×1
3. Roestvrijstalen tape 2 00Ft (6,0 m) Lengte × 3/4 inch (19 mm) Breedte × 1
4. Roestvrijstalen sluiting × 2,00

CL-BXG120:

1. Spanbandspanner ×1
2. Stalen stripschaar ×1
3. Roestvrijstalen tape 4 00Ft (12,0 m) Lengte × 3/4 inch (19 mm) Breedte × 1
4. Roestvrijstalen sluiting × 4,00

ASSEMBLY AND USE

CL-PET600 / CL-PET300 / CL-PET450 / CL-PP100 / CL-PP1000
instructies :

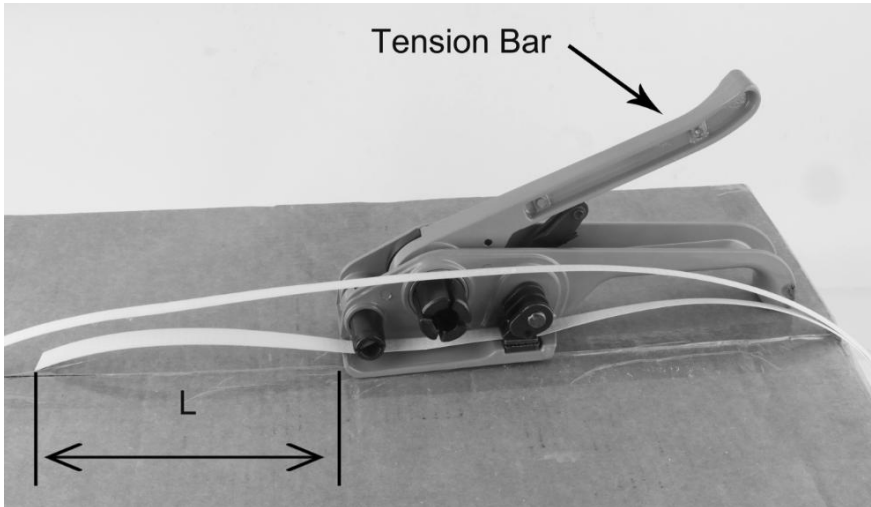

AFBEELDING 1

1. Vastbinden spanner zie FIG. 1 , druk op de spanstang en de ladingsband , $L \geq 3$ inch (8 cm).

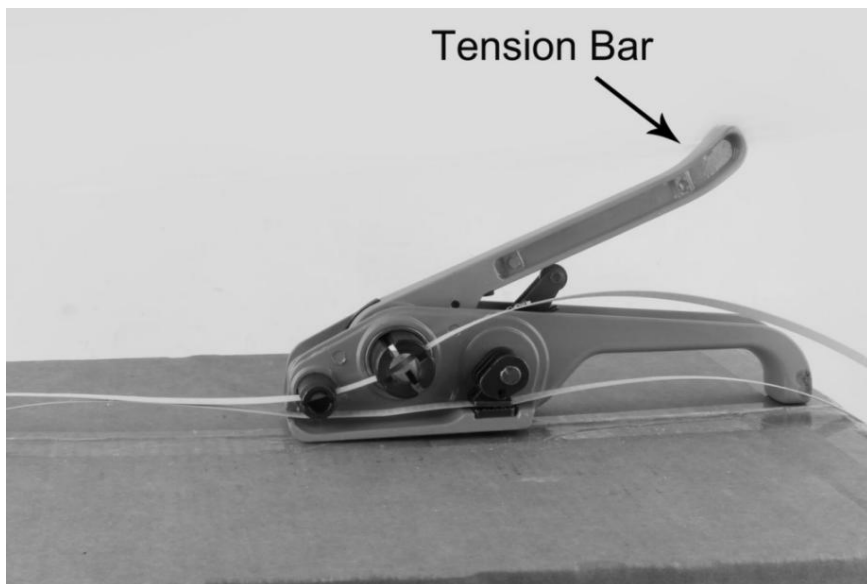

FIGUUR 2-1

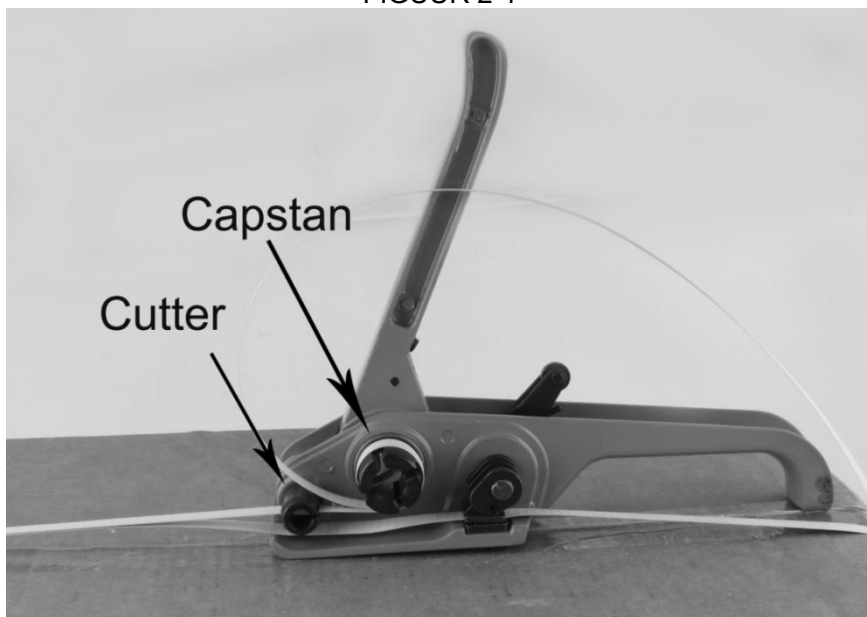

FIGUUR 2-2

2. Plaats de verpakte omsnoeringsstroken in de snijgoot en de kaapstandergoot , zie FIG. 2-1 en 2-2

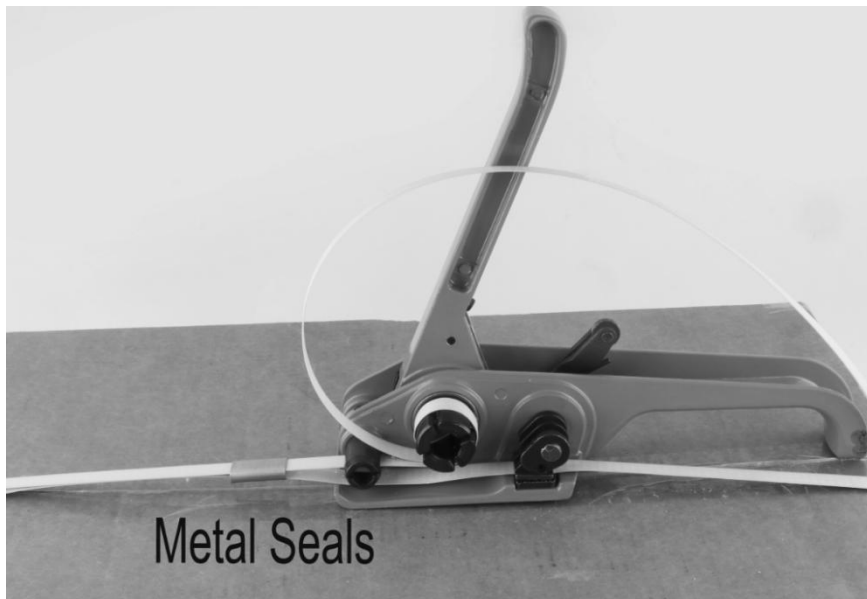

AFBEELDING 3

3. Bedien deze spanstang herhaaldelijk van FIG. 2 tot FIG. 3, de s- vangst zal worden aangescherpt.

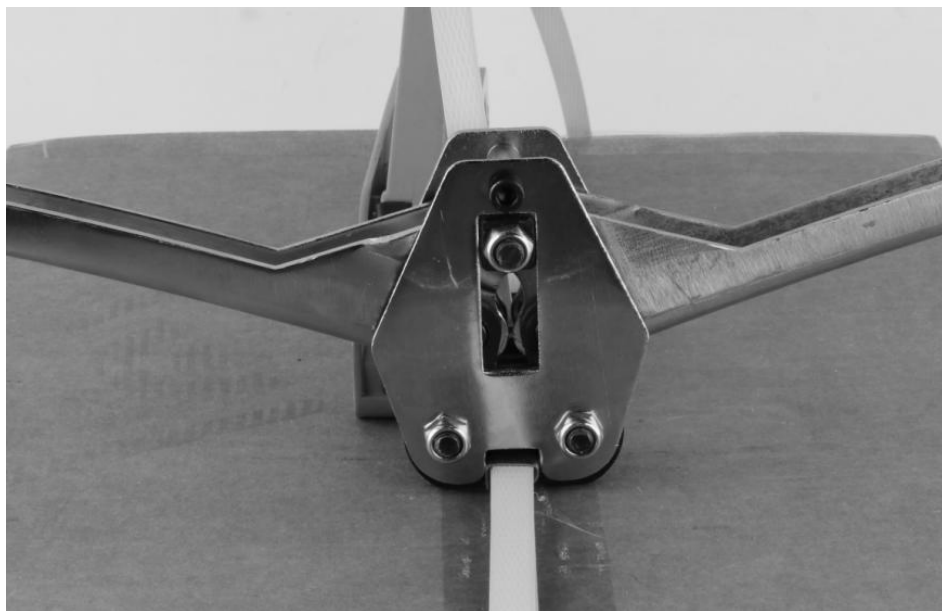

AFBEELDING 4

4. Klem de metalen afdichtingen vast met het klemgereedschap , zoals weergegeven in Afb. 4 .



5. Druk op de spanstang , de s - vang zal worden gesneden .

CL-BXG30 /CL-BXG60/CL-BXG120 instructies

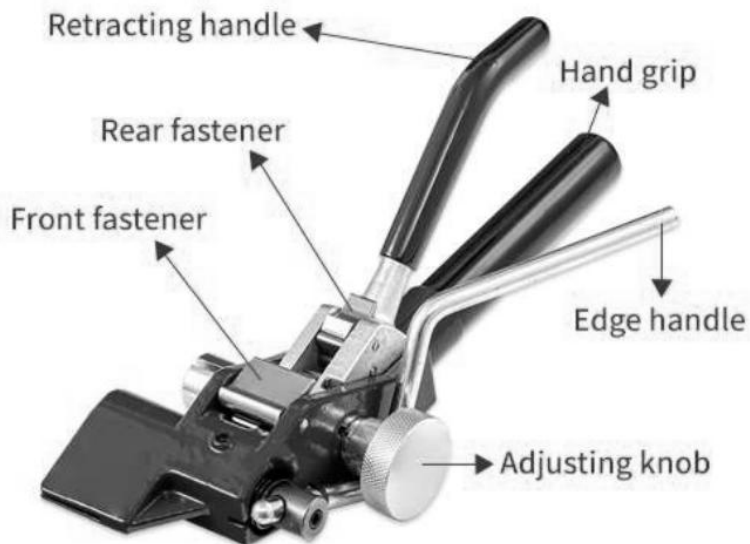

<p>1. Roestvrijstalen snijlint (lengte gelijk aan omtrek + 15-20 cm)</p>	
<p>2. Plaats de roestvrijstalen sluiting op de roestvrijstalen tape, 5 cm van de rand , oren omhoog. Buig het uiteinde van de roestvrijstalen tape naar beneden en plaats deze onder de gesp.</p>	
<p>3. Plaats de roestvrijstalen sluiting op de roestvrijstalen tape, 5 cm van de rand , oren omhoog. Buig het uiteinde van de roestvrijstalen tape naar beneden en plaats deze onder de gesp.</p>	
<p>4. Plaats de tape in de geleidegleuf van de spanner , beweeg de intrekhendel omhoog en omlaag om de tape op de gewenste spanning te brengen. spanningsniveau. Duw de tang naar voren om de tape naar één kant van de gesp te buigen, En Snij vervolgens het roestvrijstalen lint door met de bedieningssnijhendel.</p>	
<p>5. Gebruik een hamer om het uiteinde van de tape tussen de twee oren van de gesp, en schroef vervolgens de oren van de gesp over de stalen band om de tape strak vastzetten.</p>	



CL-GD180 instructies :

1. Plaats het staal s val in de spanner .



2. Bedien deze spanstang herhaaldelijk, de s -vang zal worden aangescherpt.



3. Klem de metalen afdichtingen vast met het klemgereedschap .



4. Gebruik een schaar om het staal te knippen riem .



MAINTENANCE

1. Vermijd langdurige blootstelling aan de zon om veroudering te voorkomen.

Fabrikant: Shanghaimuxinmuyeyouxiangongsi
Adres: Shuangchenglu 803nong11hao1602A-1609shi, baoshanqu,
shanghai 200000 CN.
EG-vertegenwoordiger: E-CrossStu GmbH.

Mainzer Landstr.69, 60329 Frankfurt am Main.
VK VERTEGENWOORDIGER: YH CONSULTING LIMITED.
T.a.v. YH Consulting Limited Kantoor 147, Centurion House, London
Road, Staines-upon-Thames, Surrey, TW18 4AX
Geïmporteerd naar AUS: SIHAO PTY LTD.
1 ROKEVA STREETEASTWOOD NSW 2122 Australië
Geïmporteerd naar de VS: Sanven Technology Ltd.
Suite 250, 9166 Anaheim Place, Rancho Cucamonga, CA 9173 0



VEVOR

Affordable. Reliable. Home Improvement.

Fångstverktyg

**MODELL : CL-PET300 /CL-PET450/CL-PP100/CL-PP1000
CL-BXG30/CL-GD180/CL-BXG60/CL-BXG120
CL-PET600**



MODELL: CL-PET300



MODELL: CL-PET450



**MODELL: CL-PP100
CL-PP1000**



MODELL: CL-BXG30



MODELL: CL-BXG30



**MODELL: CL-BXG60
CL-BXG120**



MODELL: CL-PET600

Detta är originalinstruktionerna, vänligen läs alla instruktioner noggrant innan du använder produkten. VEVOR förbehåller sig en tydlig tolkning av vår användarmanual. Produktens utseende ska vara beroende av den produkt du mottagit. Vi ber om ursäkt för att vi inte kommer att informera dig igen om det finns några teknik- eller programuppdateringar för vår

produkt.

Tack så mycket för att du valde det manuella bandningsverktyget

- Läs alla instruktioner innan du använder den. Informationen kommer att hjälpa dig att uppnå bästa möjliga resultat.

Produkterna i den här katalogen kan ha en annan färg än den faktiska varan.

INSTRUCTIONS

ARBETSOMRÅDE

1. Arbeta i en säker arbetsmiljö. Håll arbetsområdet rent, väl upplyst och fritt från distraktioner.

PERSONLIG SÄKERHET

VARNING! Använd alltid personlig skyddsutrustning.

PERSONLIGA FÖRSIKTIGHETSÅTGÄRDER

Kontrollera verktyget , dina rörelser och arbetsmiljön för att undvika personskador eller skador på verktyget .

1. Använd inte verktyg när du är trött eller påverkad av droger, alkohol eller mediciner.
2. Undvik att bära kläder eller smycken som kan trassla in sig i verktygets rörliga delar. Håll långt hår täckt eller uppsatt.

SÄRSKILDA SÄKERHETSÅTGÄRDER

1. Använd rätt verktyg för jobbet. Detta verktyg är utformat för en specifik funktion. Modifiera eller ändra inte detta verktyg och använd det inte för ett oavsett ändamål.
2. Håll kroppsdelar borta från klämbara områden under användning.
3. Barn får inte använda denna produkt utan vuxens sällskap .
4. Bekanta dig med ditt verktyg och håll fingrarna borta från områden som kan klämmas eller skäras.
5. Använd aldrig remmen för att dra eller lyfta laster. Underlåtenhet att följa dessa varningar kan leda till allvarliga personskador.

MODEL AND PARAMETERS

CL-PET600 :

1. Spännanordning ×1
2. Bandningsförseglare ×1
3. PET- plastband 200 fot (610 m) längd × 5 / 8 tum (1,5,9 mm) bredd × 1
4. Metalltätningar × 600
5. Hörnskydd av plast × 200
6. handske × 1

CL-PET300:

1. Spännanordning ×1
2. Bandningsförseglare ×1
3. PET - plastband 100 fot (304 m) längd × 5 / 8 tum (15,9 mm) bredd × 1
4. Metalltätningar × 300

CL-PET450:

1. Spännanordning ×1
2. Bandningsförseglare ×1
3. PET- plastband 150,0 fot (457 m) längd × 5 / 8 tum (1,5,9 mm) bredd × 1
4. Metalltätningar × 45 0
5. Hörnskydd av plast × 150
6. handske × 1

CL-PP100:

1. Spännanordning ×1
2. Bandförseglare ×1
3. PP - band 33,0 fot (1,00 m) längd × 1,2,7 mm bredd × 1 st
4. Metalltätningar × 100

CL-PP100 0 :

1. Spännanordning ×1
2. Bandningsförseglare ×1
3. PP - band 975 m längd × 1,2,7 mm bredd × 1 st
4. Metalltätningar × 100
5. Hörnskydd av plast × 50

CL-BXG30:

1. Spännanordning ×1
2. Rostfritt stålband 100 fot (30 m) längd × 3/4 tum (19 mm) bredd × 1
3. Spänne i rostfritt stål × 100

CL-GD180:

1. Spännanordning ×1
2. Bandningsförseglare ×1
3. Stålbandssaxar ×1
4. S- tålband 6,00 fot (183 m) längd × 3/4 tum (19 mm) bredd × 1
5. Spänne i rostfritt stål × 300 st .

CL-BXG60:

1. Spännanordning ×1
2. Stålbandssaxar ×1
3. Tejp i rostfritt stål 200 fot (6,0 m) längd × 3/4 tum (19 mm) bredd × 1
4. Spänne i rostfritt stål
× 200

CL-BXG120:

1. Spännanordning ×1
2. Stålbandssaxar ×1
3. Tejp i rostfritt stål 4,00 fot (12,0 m) längd × 3/4 tum (19 mm) bredd × 1
4. Spänne i rostfritt stål × 400

ASSEMBLY AND USE

CL-PET600 / CL-PET300 / CL-PET450/CL-PP100/CL-PP1000
instruktioner :

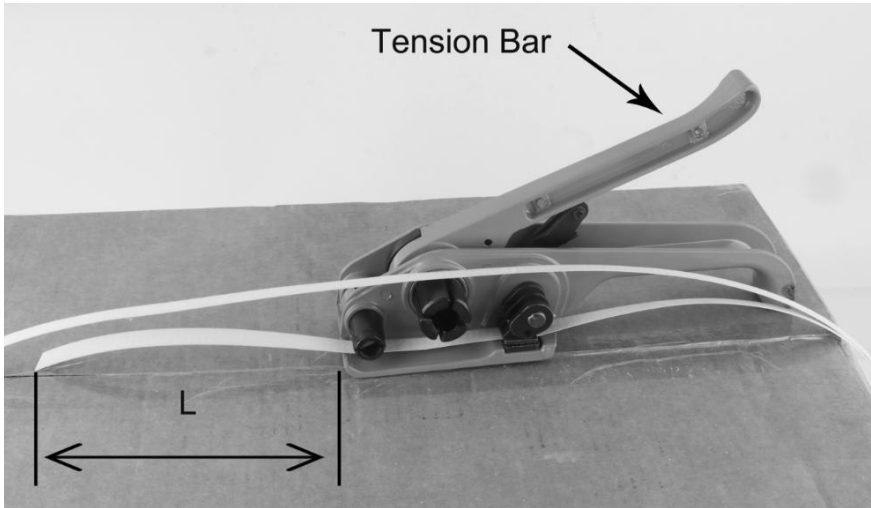

FIG. 1

1. Båndning Spännare se FIG. 1 , Tryck på spännstängan och belasta bandningen , $L \geq 3$ tum (8 cm).

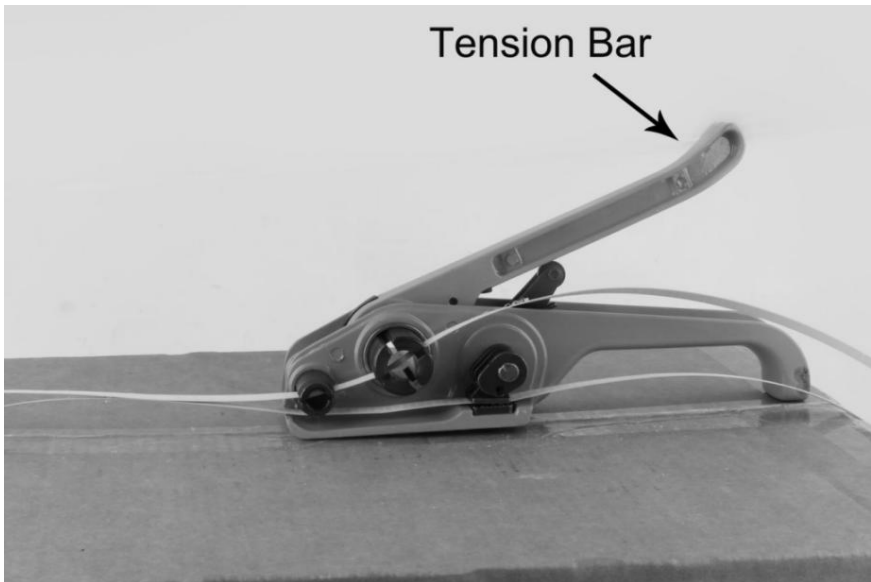

FIG. 2-1

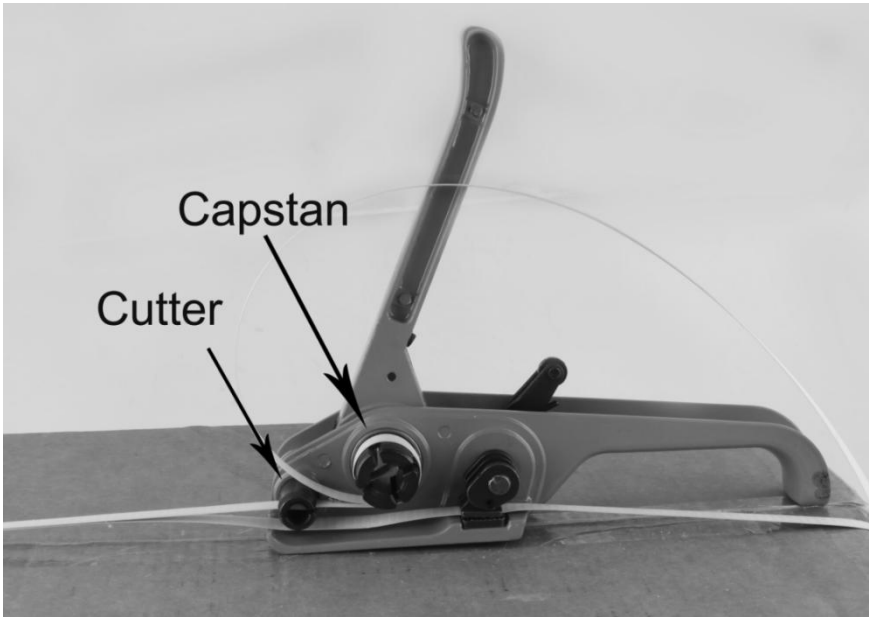

FIG. 2-2

2. Lägg de packade bandningsslipsen i skärrännan och kapstanrännan , se FIG. 2-1 och 2-2

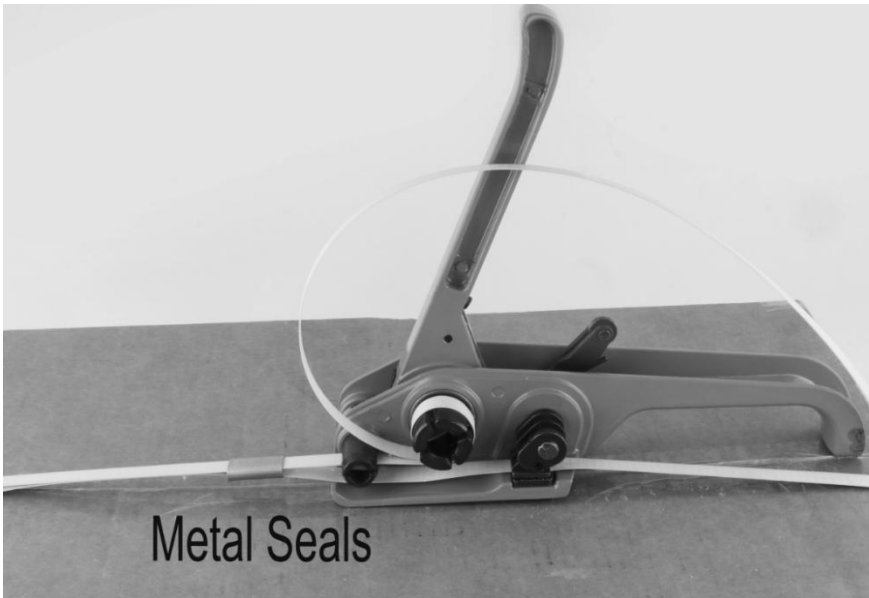

FIG. 3

3. Manövrera denna spännstång upprepade gånger från FIG. 2 till FIG. 3, fångsten kommer att skärpas.

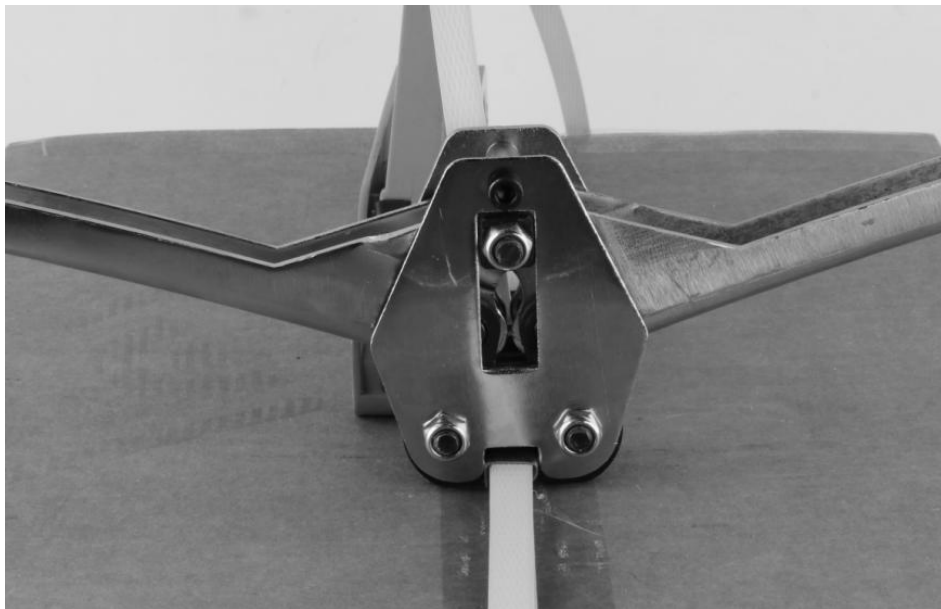

FIG. 4

4. Kläm fast metalltätningarna med tätningsverkyget , som visas i figur 4 .



5. Tryck på spännstången , så att s- fångningen kommer att skäras .

CL-BXG30 /CL-BXG60/CL-BXG120 instruktioner

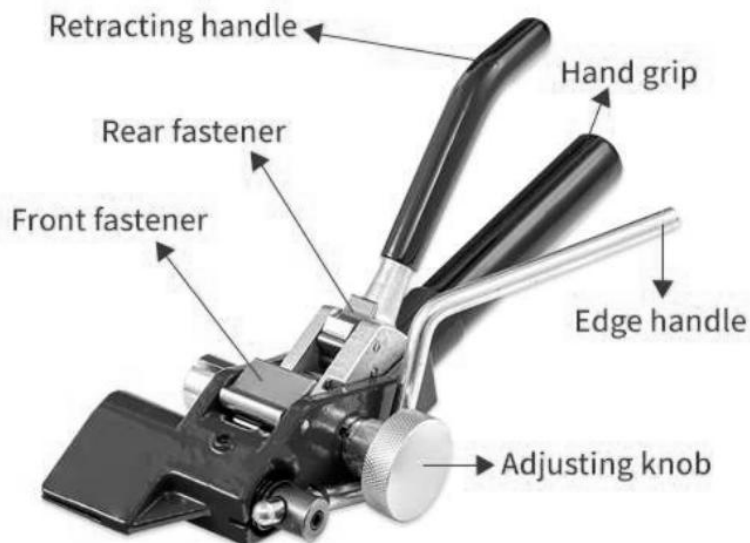

1. Rostfritt stålband för skärning (längd lika med omkretsen + 15-20 cm)



2. Placera spännet i rostfritt stål på tejen i rostfritt stål 5 cm från kanten , öronen upp. Böj ner änden av tejen i rostfritt stål och placera den under spänne.



3. Placera spännet i rostfritt stål på tejen i rostfritt stål 5 cm från kanten, öronen upp. Böj ner änden av tejen i rostfritt stål och placera den under spänne.



4. Placera tejen i spännarens styrspår och vifta indragningshandtaget upp och ner för att dra åt tejen till önskad höjd. spänningsnivå. Tryck verktygstången framåt för att böja tejen till ena sidan av spännet, och Skär sedan av tejen i rostfritt stål med skärhandtaget.



5. Använd en hammare för att skruva fast änden av tejen mellan de två öronen på spänne, och skruva sedan spännets öron över stålbandet för att hålla tejen i ett hårt läge.



CL-GD180 instruktioner :

1. Sätt s- stålet s fälla in i spännaren .



2. Manövrera denna spännstång upprepade gånger, så att s -fångningen kommer att skärpas.



3. Kläm fast metalltätningarna med tätningverket .



4. Använd en sax för att skära av stålet rem .



MAINTENANCE

1. Undvik långvarig exponering för solen för att förhindra åldrande.

Tillverkare: Shanghaimuxinmuyeyouxiangongsi

Adress: Shuangchenglu 803nong11hao1602A-1609shi, baoshanqu,
shanghai 200000 CN.

EU-representant: E-CrossStu GmbH.

Mainzer Landstr.69, 60329 Frankfurt am Main.

REPRESENTANT FÖR STORBRIANNIEN: YH CONSULTING LIMITED.

C/O YH Consulting Limited Kontor 147, Centurion House, London Road,
Staines-upon-Thames, Surrey, TW18 4AX

Importerad till Australien: SIHAO PTY LTD.

1 ROKEVA STREETEASTWOOD NSW 2122 Australien

Importerad till USA: Sanven Technology Ltd.

Svit 250, 9166 Anaheim Place, Rancho Cucamonga, CA 9173 0

